

Section 2

พัดลมระบายความร้อน



Axial Fan Ball Bearing



หมดปัญหาเรื่องความร้อน

Axial AC & DC Fan General Data

Electric motor AC : Shaded pole type AC electric motor design
Electric motor DC : Brushless DC, auto restart impedance & polarity protected
Electric Type Connect.

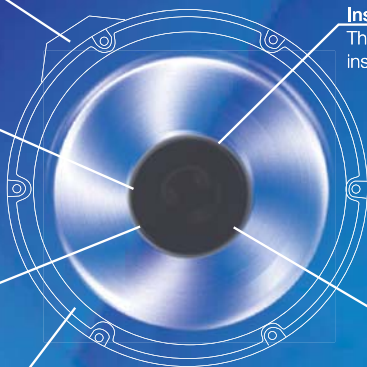

Dielectric strength.
0.5mA 1500V/ AC min

Impedance protection
Safety protection.

Insulation impedance.
The case adds 500V DC to the coils, insulation impedance more than 100W

Impeller : UL94V-0 70% + 30%FRP
Operating temperature : -10~+65°C
Storage temperatur : -40~+70°C
Life Expectancy
Ball bearing : over 50,000 hr.(At 25°C)

Ball Bearing
Bearing.

Frame.
High quality aluminium alloy outside frame, anticorrosive and moisture proof structure

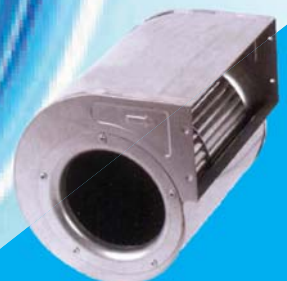

ISO 9001:2000

Product Content

Page

ข้อมูลพื้นฐานทั่วไปของผลิตภัณฑ์		1
พัดลม AC,DC โวลท์ แบบสี่เหลี่ยม ชนิดลูกปืน 3"		2
อุปกรณ์เสริม ตะแกรง ฟิลเตอร์ 3"		3
พัดลม AC,DC โวลท์ แบบสี่เหลี่ยม ชนิดลูกปืน 3.5"		4
อุปกรณ์เสริม ตะแกรง ฟิลเตอร์ 3.5"		5
พัดลม AC โวลท์ แบบสี่เหลี่ยม ชนิดลูกปืน 4.5" กันน้ำ ทนความร้อน 100 °C		6
พัดลม AC โวลท์ แบบสี่เหลี่ยม ชนิดลูกปืน 4.5" กันน้ำ		7
พัดลม AC โวลท์ แบบสี่เหลี่ยม ชนิดลูกปืน 4.5"		8
พัดลม DC โวลท์ แบบสี่เหลี่ยม ชนิดลูกปืน 4.5"		9
อุปกรณ์เสริม ตะแกรง ฟิลเตอร์ 4.5"		10
พัดลม AC โวลท์ แบบสี่เหลี่ยม ชนิดลูกปืน 6" กันน้ำ ทนความร้อน 100 °C		11
พัดลม AC โวลท์ แบบสี่เหลี่ยม ชนิดลูกปืน 6"		12
อุปกรณ์เสริม ตะแกรง ฟิลเตอร์ 6"		13
พัดลม AC,DC โวลท์ แบบหัวตัด ชนิดลูกปืน 6"		14
อุปกรณ์เสริม ตะแกรง ฟิลเตอร์ 6"		15
พัดลม AC โวลท์ แบบกลม ชนิดลูกปืน 6" กันน้ำ ทนความร้อน 100 °C		16
พัดลม AC โวลท์ แบบกลม ชนิดลูกปืน 6" ใบพัดเหล็ก		17
พัดลม AC โวลท์ แบบกลม ชนิดลูกปืน 6"		18
อุปกรณ์เสริม ตะแกรง ฟิลเตอร์ 6"		19
พัดลม AC โวลท์ แบบสี่เหลี่ยม ชนิดลูกปืน 7"		20
อุปกรณ์เสริม ตะแกรง ฟิลเตอร์ 7"		
พัดลม AC โวลท์ แบบสี่เหลี่ยม ชนิดลูกปืน 8" ใบพัดเหล็ก		21
พัดลม AC,DC โวลท์ แบบสี่เหลี่ยม ชนิดลูกปืน 8"		22
พัดลม AC โวลท์ แบบกลม ชนิดลูกปืน 8" กันน้ำ ทนความร้อน 100 °C		23
พัดลม AC โวลท์ แบบกลม ชนิดลูกปืน 8"		24
อุปกรณ์เสริม ตะแกรง ฟิลเตอร์ 8"		25
พัดลม AC โวลท์ แบบกลม ชนิดลูกปืน 10" กันน้ำ ทนความร้อน 100 °C		26
อุปกรณ์เสริม ตะแกรง ฟิลเตอร์ 10"		27
พัดลม AC โวลท์ แบบกลม ชนิดลูกปืน 10"		
อุปกรณ์เสริม ตะแกรง ฟิลเตอร์ 10"		
พัดลม AC โวลท์ แบบสี่เหลี่ยม ชนิดลูกปืน 10" ใบพัดเหล็ก		28
อุปกรณ์เสริม ตะแกรง 10"		
พัดลม AC โวลท์ แบบติดตั้งบนหลังตู้คอนโทรล ชนิดลูกปืน 8 "		29
พัดลม AC โวลท์ ชนิดลูกปืน 4.5" พร้อมฟิลเตอร์		30



Axial Fan

ISO 9001 : 2000

Axial AC & DC Fan General Data

Electric motor AC	: Shaded pole type, Squirrel Cage type
Electric motor DC	: Brushless DC & polarity protected
Housing	: High quality aluminium alloy anticorrosive structure, Plastic UL94V-0
Impeller	: Plastic UL94V-0 , Metal or Magnesium Alloy
Bearing	: Ball bearing
Insulation	: Class B,F
Safety protection	: Impedance protected , Thermally Protected , Polarity Protected
Operating temperature	: -10~+65°C , -10~+100°C (for Item H.T.R.100)
Storage temperature	: -40~+70°C
Life Expectancy	: over 50,000 hrs.(At 25°C)

ORDERING INFORMATION

W B 123 H 7P S - A2 L - G (H.T.R.100) (IP55)
1 2 3 4 5 6 7 8 9 10 11

1. BRAND

W : WINDSTORM

2. BEARING

B : BALL BEARING

3. SIZE

802 : 80x80x25mm.
 922 : 92x92x25mm.
 122 : 120x120x25mm.
 803 : 80x80x38mm.
 923 : 92x92x38mm.
 123 : 120x120x38mm.
 1238 : 120x120x38mm.
 144 : 140x140x45mm.
 155 : 150x150x51mm.
 1525 : 150x150x51mm.
 166 : 160x160x62mm.
 186 : 180x180x65mm.
 189 : 180x180x89mm.
 1811 : 180x180x110mm.
 206 : 200x200x60mm.
 207 : 205x205x72mm.
 228 : 225x225x80mm.
 288 : 280x280x80mm.
 157 : 172x150x51mm.
 175 : Ø172x51mm.
 1725 : 172x150x55mm.
 226 : Ø222x60mm.
 2206 : Ø222x60mm.
 259 : Ø254x89mm.

4. SPEED

X : SUPER HIGH SPEED
 H : HIGH SPEED
 M : MIDDLE SPEED
 L : LOW SPEED

5. IMPELLER

3M : 3METAL OR MAGNESIUM ALLOY IMPELLER
 5M : 5METAL OR MAGNESIUM ALLOY IMPELLER
 7M : 7METAL OR MAGNESIUM ALLOY IMPELLER
 9M : 9METAL OR MAGNESIUM ALLOY IMPELLER
 3P : 3PBT THERMOPLASTIC UL94-V0 IMPELLER
 5P : 5PBT THERMOPLASTIC UL94-V0 IMPELLER
 6P : 6PBT THERMOPLASTIC UL94-V0 IMPELLER
 7P : 7PBT THERMOPLASTIC UL94-V0 IMPELLER
 9P : 9PBT THERMOPLASTIC UL94-V0 IMPELLER

6. MOTOR

C : CAPACITOR-RUN INDUCTION MOTOR
 E : ELECTRONICALLY COMMUTATED MOTOR
 S : SHADED POLE INDUCTION MOTOR
 SQUIRREL CAGE MOTOR
 I : BRUSHLESS MOTOR

7. VOLTAGE

A1 : 110VAC
 A2 : 220VAC
 A3 : 380VAC
 A9 : 90-264VAC
 D1 : 12VDC
 D2 : 24VDC
 D4 : 48VDC

8. CONNECTING

L : LEAD WIRE
 T : TERMINAL

9. ACCESSORIES

G : METAL GUARD
 F : PLASTIC FILTER

10. OPTION

ST : SPEED CONTROL TEMPERATURE SENSOR
 H.T.R.100 : HEAT RESISTANT 100°C

11. IP PROTECTION

NON : IP20
 IP55 : IP55



GENERAL SPECIFICATIONS

- FRAME SIZE : 80x80x25mm.
- HOUSING : ALUMINIUM ALLOY / PLASTIC (UL94V-0)
- IMPELLER : PBT THERMOPLASTIC UL94V-0
- BEARING TYPE : BALL BEARING
- OPERATION TEMPERATURE : -10°C - +65°C
- RELATIVE HUMIDITY : 35% ~ 85%
- MOTOR AC : **SHADED POLE INDUCTION MOTOR**
IMPEDANCE PROTECTED
- MOTOR DC : **BRUSHLESS AND REVERSE POLARITY**
PROTECTED

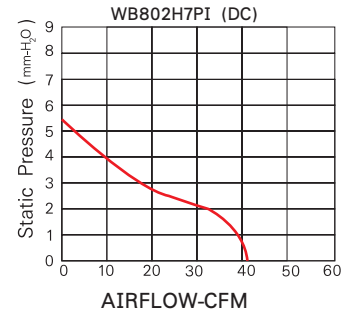
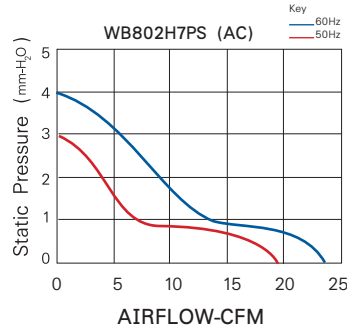

WB802H7PS....

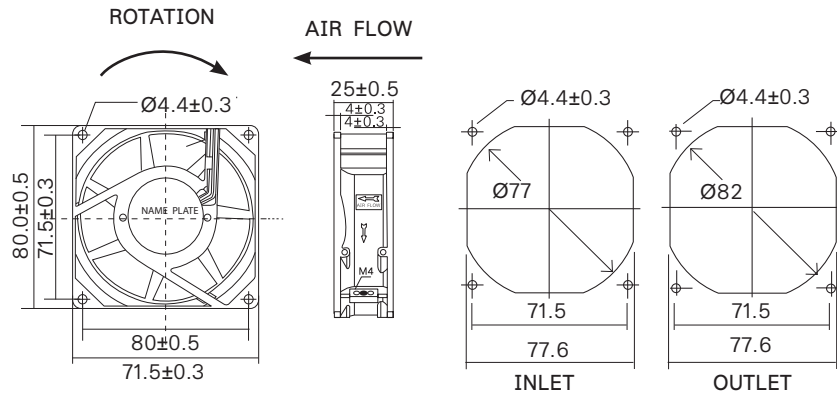

* หน่วย : mm. *



WB802H7PI...

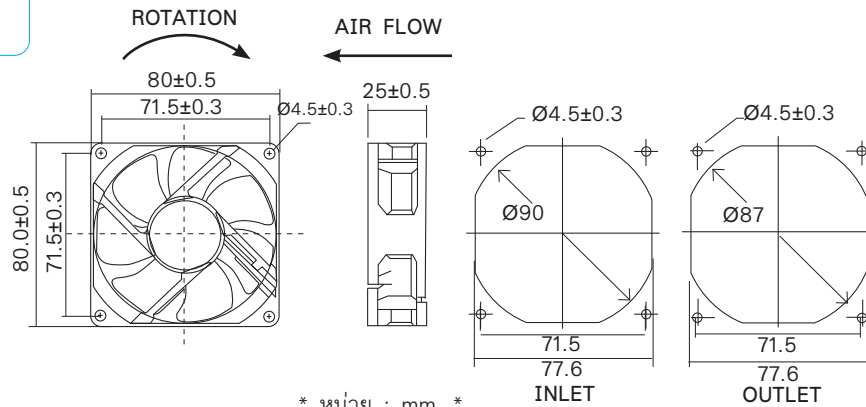

* หน่วย : mm. *

MODEL	VOLTAGE (V)	FREQ (HZ)	CURRENT (A)	POWER (W)	SPEED (RPM)	NOISE (DBA)	AIRFLOW (CFM)	ราคา/หน่วย (บาท)
WB802H7PS-A1L-G (WB802-A1L-G)	100-125vac	50/60	0.13	13	2300/2700	27/30	19/23	520.-
WB802H7PS-A2L-G	200-240vac	50/60	0.07	13	2300/2700	27/30	19/23	520.-
WB802H7PI-D1L-G	12vdc	-	0.23	2.76	3500	37.6	40.49	340.-
WB802H7PI-D2L-G	24vdc	-	0.13	3.12	3500	37.6	40.49	340.-

อุปกรณ์เสริม

ดูรายละเอียดหน้า 3



* ราคาสินค้าไม่รวมภาษีมูลค่าเพิ่มและราคาอาจเปลี่ยนแปลงได้โดยไม่ต้องแจ้งให้ทราบล่วงหน้า *



ตะแกรง G-80
ราคา 30 บาท

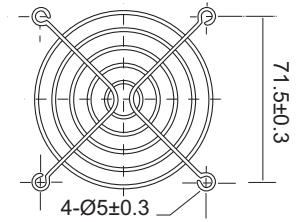
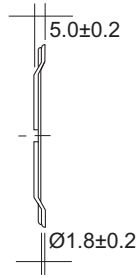

* หน่วย : mm. *



ฟิลเตอร์ SA-80
ราคา 50 บาท

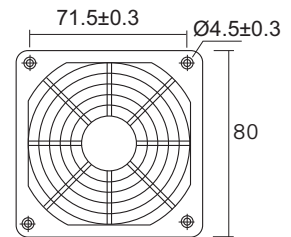
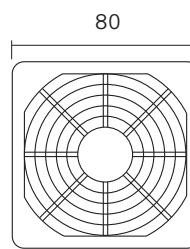

* หน่วย : mm. *



ฟิลเตอร์ WFP-801
ราคา 220 บาท

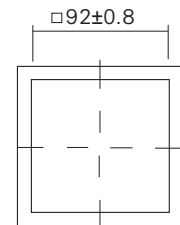
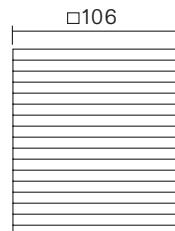
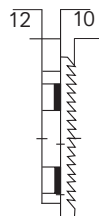

* หน่วย : mm. *



ฟิลเตอร์กันน้ำ WFU-9801P2
ราคา 800 บาท

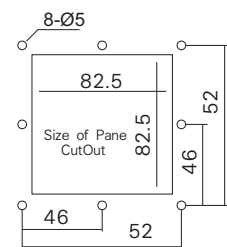
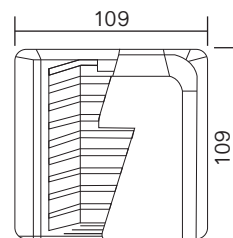
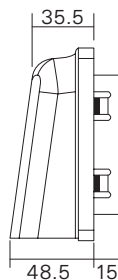

* หน่วย : mm. *



GENERAL SPECIFICATIONS

- FRAME SIZE : 92x92x25mm.
- HOUSING : ALUMINIUM ALLOY / PLASTIC (UL94V-0)
- IMPELLER : PBT THERMOPLASTIC UL94V-0
- BEARING TYPE : BALL BEARING
- OPERATION TEMPERATURE : -10°C - +65°C
- RELATIVE HUMIDITY : 35% ~ 85%
- MOTOR AC : **SHADED POLE INDUCTION MOTOR**
IMPEDANCE PROTECTED
- MOTOR DC : **BRUSHLESS AND REVERSE POLARITY**
PROTECTED

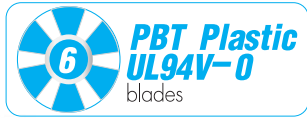
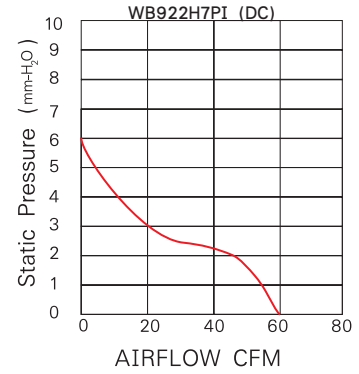
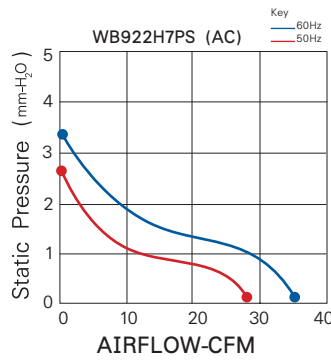

WB922H7PS....

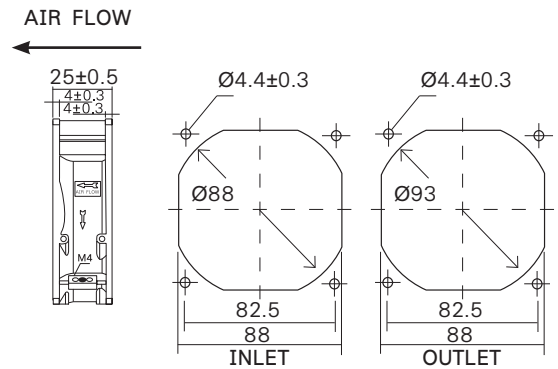
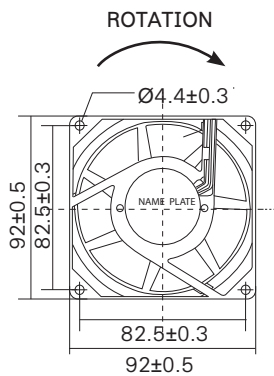

* หน่วย : mm. *

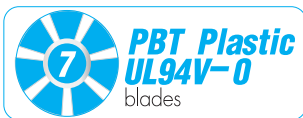

WB922H7PI.....

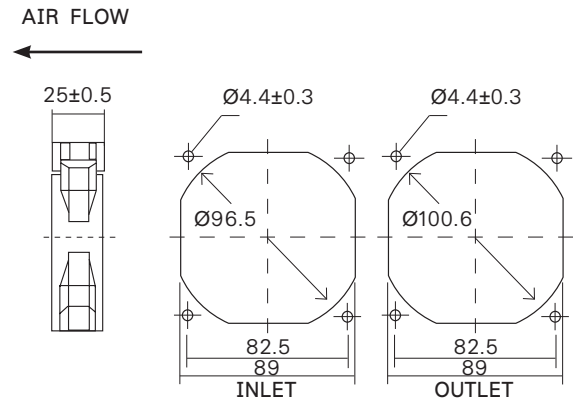
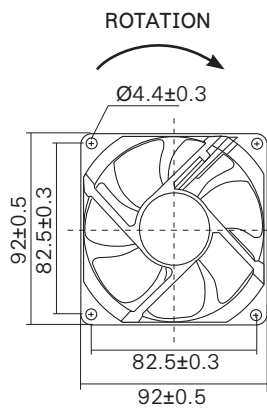

* หน่วย : mm. *

MODEL	VOLTAGE (V)	FREQ (HZ)	CURRENT (A)	POWER (W)	SPEED (RPM)	NOISE (DBA)	AIRFLOW (CFM)	ราคา/หน่วย (บาท)
WB922H7PS-A1L-G (WB922-A1L-G)	100-125vac	50/60	0.14	13	2350/2850	34/40	30/37	520.-
WB922H7PS-A2L-G	200-240vac	50/60	0.07	13	2350/2850	34/40	30/37	520.-
WB922H7PI-D1L-G	12vdc	-	0.36	8.16	3500	40.9	60.25	340.-
WB922H7PI-D2L-G	24vdc	-	0.21	10.08	3500	40.9	60.25	340.-

อุปกรณ์เสริม

*ดูรายละเอียดหน้า 5 *



* ราคาสินค้าไม่รวมภาษีมูลค่าเพิ่มและราคาอาจเปลี่ยนแปลงได้โดยไม่ต้องแจ้งให้ทราบล่วงหน้า *



ตะแกรง G-92
ราคา 30 บาท

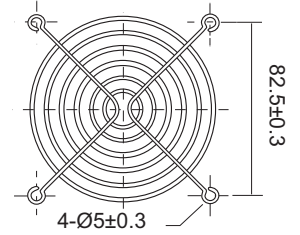
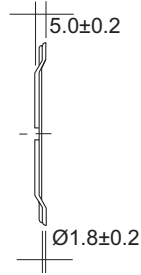

* หน่วย : mm. *



ฟิลเตอร์ SA-92
ราคา 60 บาท

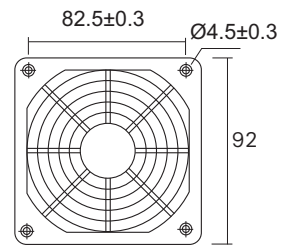
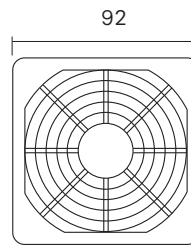

* หน่วย : mm. *



ฟิลเตอร์ WFP-802
ราคา 240 บาท

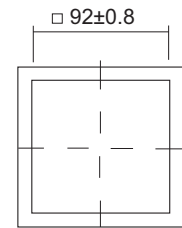
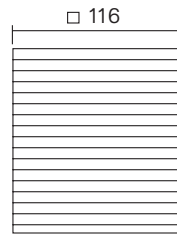
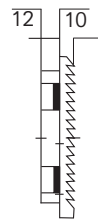

* หน่วย : mm. *



ฟิลเตอร์กันน้ำ WFU-9802P2
ราคา 900 บาท

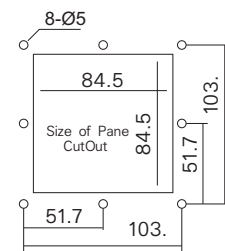
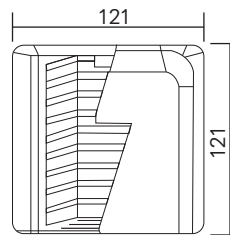
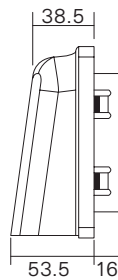

* หน่วย : mm. *

* ราคาสินค้าไม่รวมภาษีมูลค่าเพิ่มและราคาอาจเปลี่ยนแปลงได้โดยไม่ต้องแจ้งให้ทราบล่วงหน้า *



GENERAL SPECIFICATIONS

- FRAME SIZE : 120x120x38mm.
- HOUSING : ALUMINIUM ALLOY
- IMPELLER : MAGNESIUM ALLOY
- BEARING TYPE : BALL BEARING
- OPERATION TEMPERATURE : -10°C - +100°C
- RELATIVE HUMIDITY : 35% ~ 85%
- MOTOR : **SHADED POLE INDUCTION MOTOR**
IMPEDANCE PROTECTED

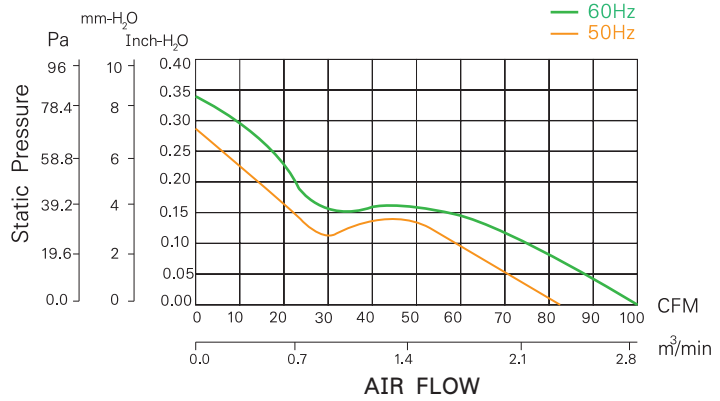

WB1238H5MS...

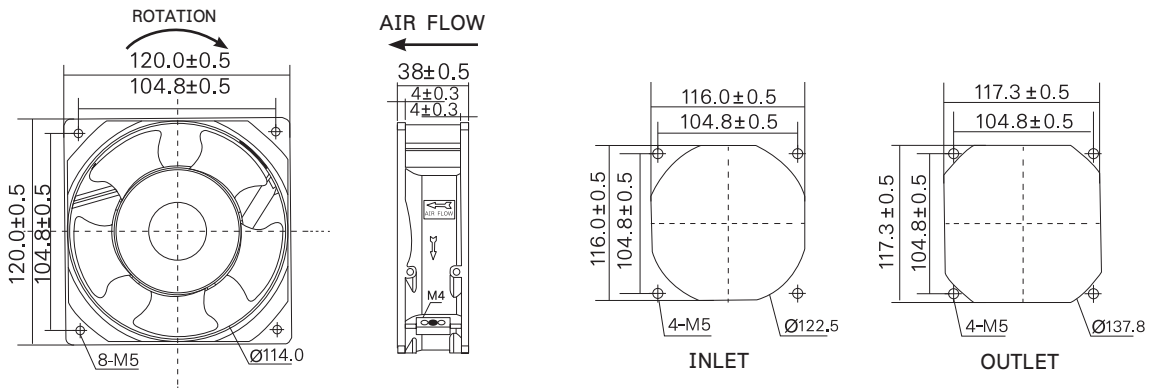

* หน่วย : mm. *

MODEL	VOLTAGE (VAC)	FREQ (HZ)	CURRENT (A)	POWER (W)	SPEED (RPM)	NOISE (DBA)	AIRFLOW (CFM)	ราคา/หน่วย (บาท)
WB1238H5MS-A1L-G(H.T.R.100)IP55	110-120	50/60	0.22/0.20	18/16	2700/3100	49/51	84/100	1,350.-
WB1238H5MS-A2L-G(H.T.R.100)IP55	220-240	50/60	0.12/0.10	18/16	2700/3100	49/51	84/100	1,350.-



* ราคาสินค้าไม่รวมภาษีมูลค่าเพิ่มและราคาอาจเปลี่ยนแปลงได้โดยไม่ต้องแจ้งให้ทราบล่วงหน้า *

พัดลมระบายความร้อน ขนาด 4.5"
Axial Fan Ball Bearing Type 120x120x38mm.



GENERAL SPECIFICATIONS

- FRAME SIZE : 120x120x38mm.
- HOUSING : ALUMINIUM ALLOY
- IMPELLER : MAGNESIUM ALLOY
- BEARING TYPE : BALL BEARING
- OPERATION TEMPERATURE : -10°C - +65°C
- RELATIVE HUMIDITY : 35% ~ 85%
- MOTOR : **SHADED POLE INDUCTION MOTOR**
IMPEDANCE PROTECTED

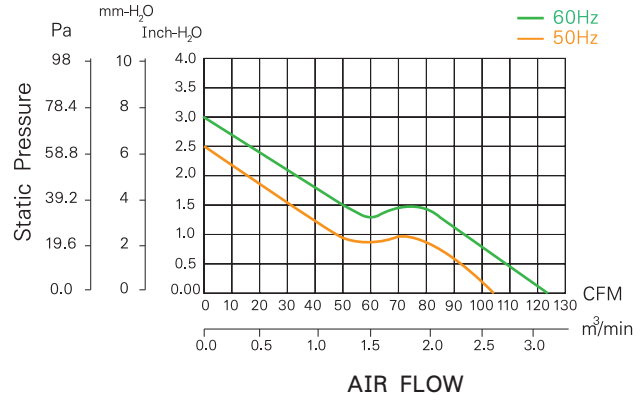

WB1238H7PS...

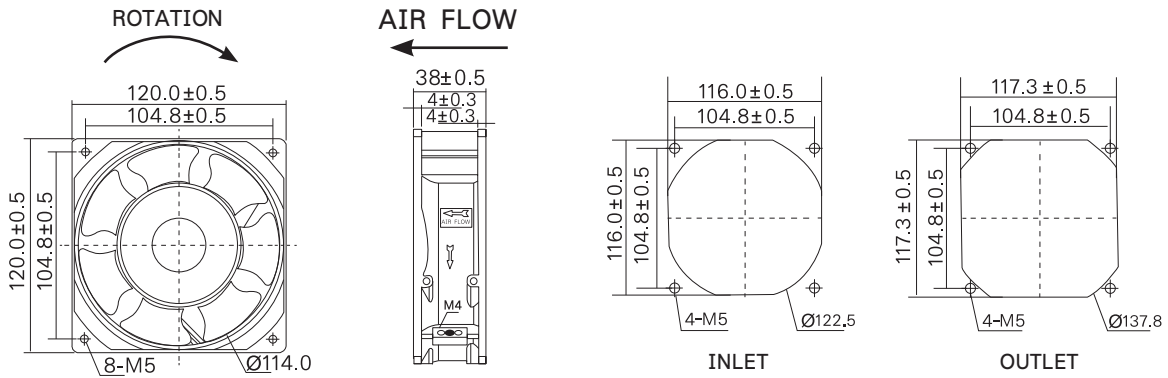

* หน่วย : mm. *

MODEL	VOLTAGE (VAC)	FREQ (HZ)	CURRENT (A)	POWER (W)	SPEED (RPM)	NOISE (DBA)	AIRFLOW (CFM)	ราคา/หน่วย (บาท)
WB1238H7PS-A1L-G(IP55)	110-120	50/60	0.31/0.25	23/20	2500/2850	50/52	105/123	870.-
WB1238H7PS-A2L-G(IP55)	220-240	50/60	0.15/0.13	23/20	2500/2850	50/52	105/123	870.-

อุปกรณ์เสริม
*ดูรายละเอียดหน้า 10 *



* ราคาสินค้าไม่รวมภาษีมูลค่าเพิ่มและราคาอาจเปลี่ยนแปลงได้โดยไม่ต้องแจ้งให้ทราบล่วงหน้า *



GENERAL SPECIFICATIONS

FRAME SIZE : 120x120x38mm.

HOUSING : ALUMINIUM ALLOY

IMPELLER : PBT THERMOPLASTIC UL94V-0

BEARING TYPE : BALL BEARING

OPERATION TEMPERATURE : -10°C - +65°C

RELATIVE HUMIDITY : 35% ~ 85%

MOTOR : CAPACITOR-RUN INDUCTION MOTOR (H7PC...)

SHADED POLE INDUCTION MOTOR (H7PS...)

IMPEDANCE PROTECTED

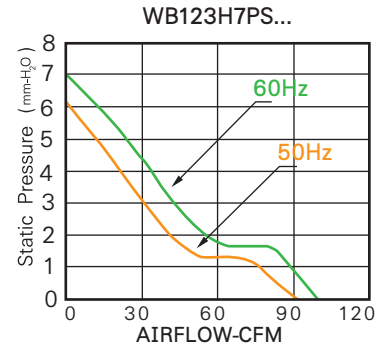
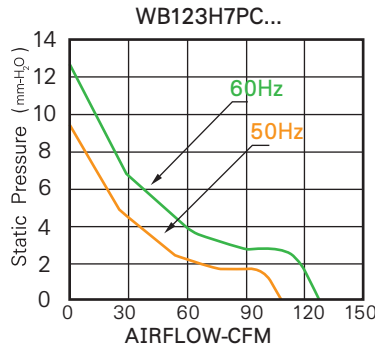

WB123H7PC...

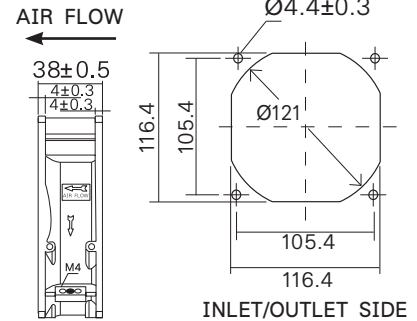
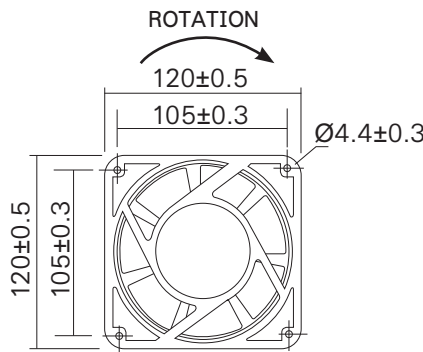

* หน่วย : mm. *



WB123H7PS....

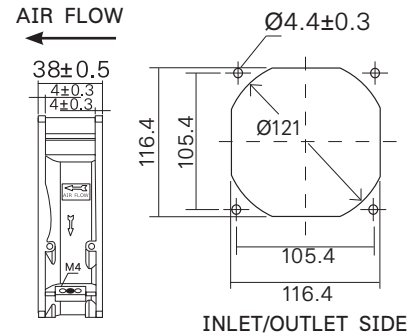
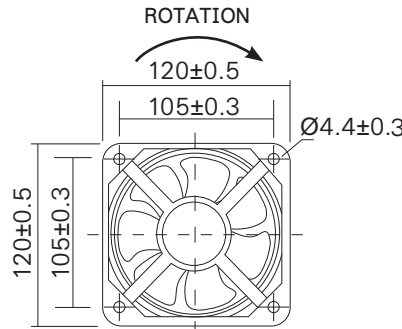

* หน่วย : mm. *

MODEL	VOLTAGE (V)	FREQ (HZ)	CURRENT (A)	POWER (W)	SPEED (RPM)	NOISE (DBA)	AIRFLOW (CFM)	ราคา/หน่วย (บาท)
WB123H7PC-A1L-G	100-125vac	50/60	0.17/0.18	22/22	2800/3300	45/45	109/130	700.-
WB123H7PC-A2L-G	200-240vac	50/60	0.10/0.11	21/21	2800/3300	45/45	109/130	700.-
WB123H7PS-A1L-G	100-125vac	50/60	0.28	24	2450/2800	42/46	92/108	600.-
WB123H7PS-A2L-G	200-240vac	50/60	0.14	24	2450/2800	42/46	92/108	600.-





GENERAL SPECIFICATIONS

FRAME SIZE : 120x120x38mm.
HOUSING : PLASTIC (UL94V-0)
IMPELLER : PBT THERMOPLASTIC UL94V-0
BEARING TYPE : DUAL BALL BEARING
OPERATION TEMPERATURE : -10°C - +65°C
RELATIVE HUMIDITY : 35% ~ 85%
MOTOR : **BRUSHLESS**
AND REVERSE POLARITY PROTECTED

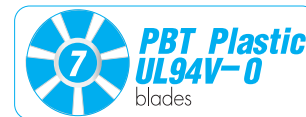
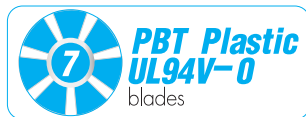
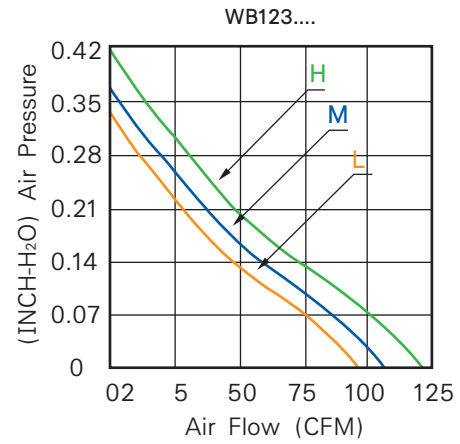

WB123L7PI....



WB123H7PI....

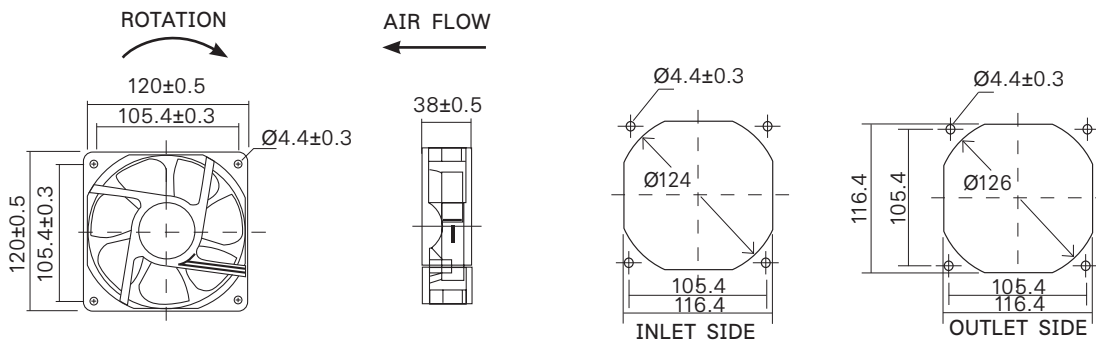

* หน่วย : mm. *

MODEL	VOLTAGE (V)	CURRENT (A)	POWER (W)	SPEED (RPM)	NOISE (DBA)	AIRFLOW (CFM)	ราคา/หน่วย (บาท)
WB123L7PI-D1L-G (WB123L-D1L-G)	12vdc	0.27	3.24	2400	38	95.00	600.-
WB123L7PI-D2L-G	24vdc	0.15	3.60	2400	38	95.00	600.-
WB123H7PI-D1L-G	12vdc	0.51	6.12	3000	48	120.07	700.-
WB123H7PI-D2L-G	24vdc	0.31	7.44	3000	48	120.07	700.-



* ราคาสินค้าไม่รวมภาษีมูลค่าเพิ่มและราคาอาจเปลี่ยนแปลงได้โดยไม่ต้องแจ้งให้ทราบล่วงหน้า *



ตะแกรง G-120
ราคา 35 บาท

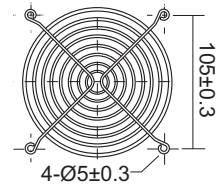
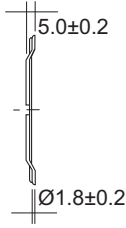

* หน่วย : mm. *



ฟิลเตอร์ SA-120
ราคา 80 บาท

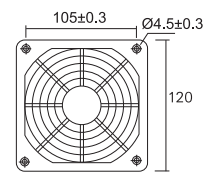
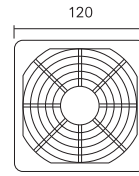

* หน่วย : mm. *



ฟิลเตอร์ WFP-803
ราคา 280 บาท

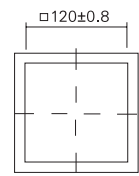
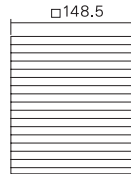
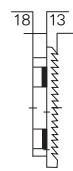

* หน่วย : mm. *



ฟิลเตอร์ WFT-205
ราคา 450 บาท

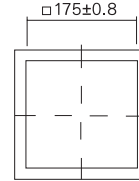
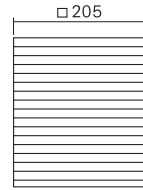
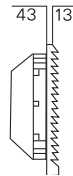

* หน่วย : mm. *



ฟิลเตอร์ WFC-120
ราคา 280 บาท

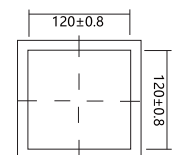
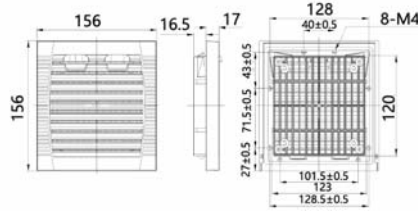

* หน่วย : mm. *



ฟิลเตอร์ WFD-120
ราคา 320 บาท

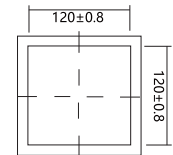
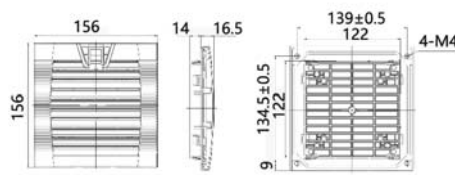

* หน่วย : mm. *



ฟิลเตอร์กันน้ำ WFU-9803P2
ราคา 1,000 บาท

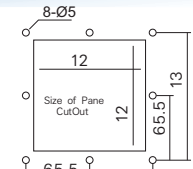
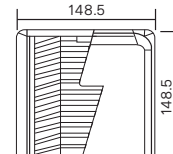
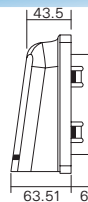

* หน่วย : mm. *

* ราคาสินค้าไม่รวมภาษีมูลค่าเพิ่มและราคาอาจเปลี่ยนแปลงได้โดยไม่ต้องแจ้งให้ทราบล่วงหน้า *

พัดลมระบายความร้อน ขนาด 6"
Axial Fan Ball Bearing Type 150x150x51mm.



GENERAL SPECIFICATIONS

FRAME SIZE : 150x150x51mm.
HOUSING : ALUMINIUM ALLOY
IMPELLER : MAGNESIUM ALLOY
BEARING TYPE : BALL BEARING
OPERATION TEMPERATURE : -10°C - +100°C
RELATIVE HUMIDITY : 35% ~ 85%
MOTOR : **SHADED POLE INDUCTION MOTOR**
IMPEDANCE PROTECTED

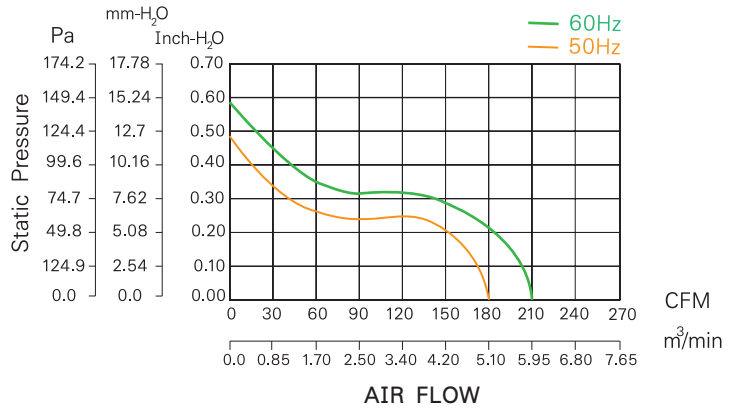

WB1525H5MS...

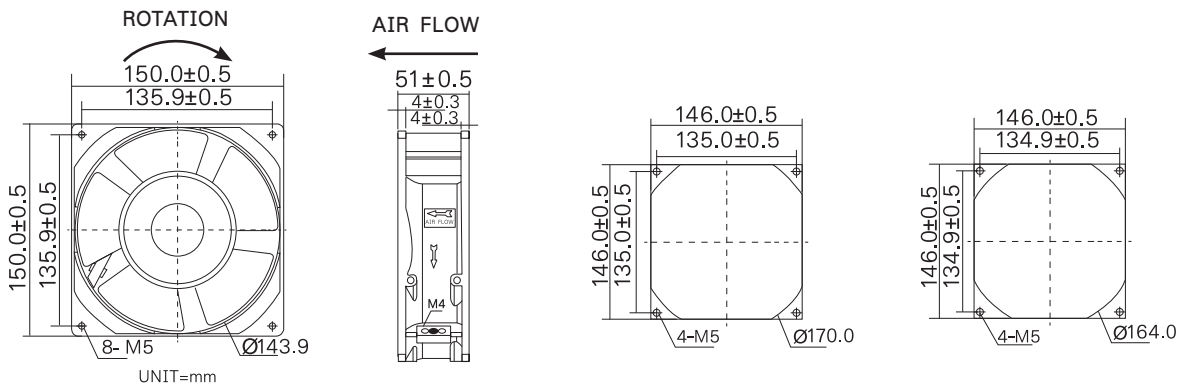

MODEL	VOLTAGE (VAC)	FREQ (HZ)	CURRENT (A)	POWER (W)	SPEED (RPM)	NOISE (DBA)	AIRFLOW (CFM)	ราคา/หน่วย (บาท)
WB1525H5MS-A1L-G(H.T.R.100)IP55	110-120	50/60	0.40/0.35	31/28	2700/3100	56/58	180/210	3,400.-
WB1525H5MS-A2L-G(H.T.R.100)IP55	220-240	50/60	0.20/0.17	30/28	2700/3100	56/58	180/210	3,400.-



* ราคาสินค้าไม่รวมภาษีมูลค่าเพิ่มและราคาอาจเปลี่ยนแปลงได้โดยไม่ต้องแจ้งให้ทราบล่วงหน้า *



GENERAL SPECIFICATIONS

- FRAME SIZE : 150x150x51mm.
- HOUSING : ALUMINIUM ALLOY
- IMPELLER : PBT THERMOPLASTIC UL94V-0
- BEARING TYPE : BALL BEARING
- OPERATION TEMPERATURE : -10°C - +65°C
- RELATIVE HUMIDITY : 35% ~ 85%
- MOTOR : **SHADED POLE INDUCTION MOTOR**
IMPEDANCE PROTECTED

WB155H7PS...

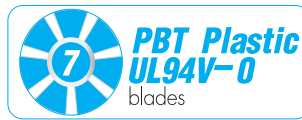
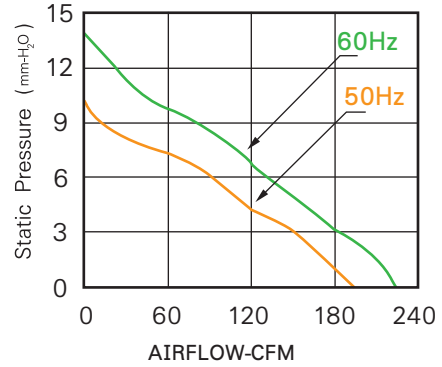

WB155H7PS...

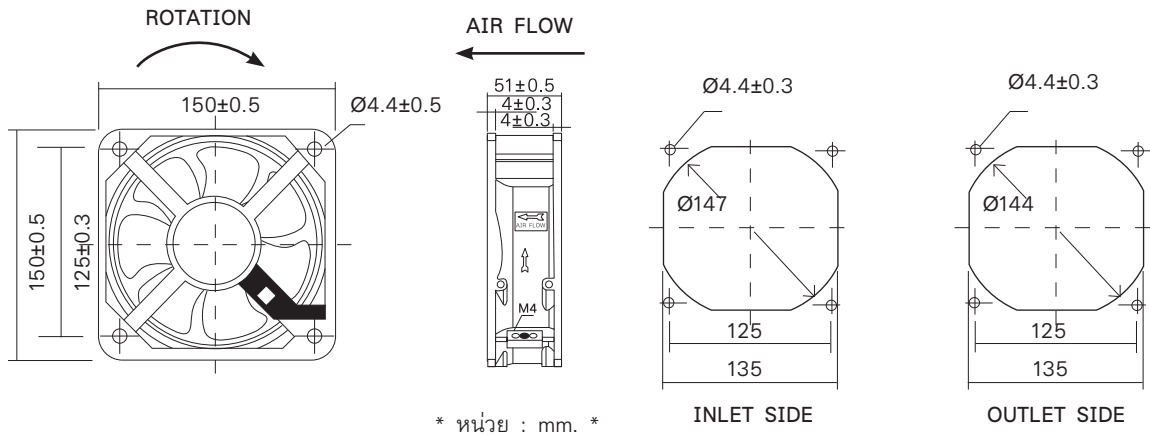

MODEL	VOLTAGE (V)	FREQ (HZ)	CURRENT (A)	POWER (W)	SPEED (RPM)	NOISE (DBA)	AIRFLOW (CFM)	ราคา/หน่วย (บาท)
WB155H7PS-A1L-G	100-125vac	50/60	0.40	40	2500/2800	52/56	192/215	980.-
WB155H7PS-A2L-G	200-240vac	50/60	0.22	40	2500/2800	52/56	192/215	980.-



* ราคาสินค้าไม่รวมภาษีมูลค่าเพิ่มและราคาอาจเปลี่ยนแปลงได้โดยไม่ต้องแจ้งให้ทราบล่วงหน้า *



ตะแกรงรุ่น G-150
ราคา 45 บาท

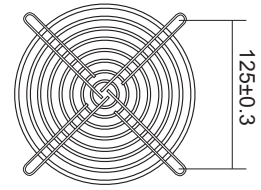
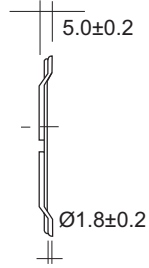

* หน่วย : mm. *



ฟิลเตอร์ SA-150
ราคา 100 บาท

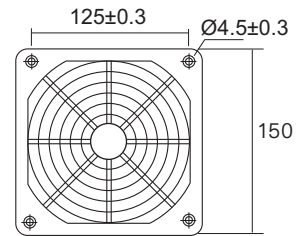
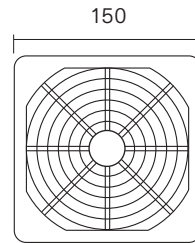

* หน่วย : mm. *



ฟิลเตอร์ WFP-804
ราคา 400 บาท

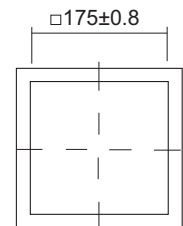
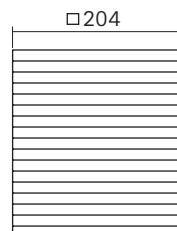
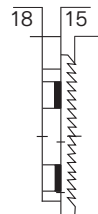

* หน่วย : mm. *



GENERAL SPECIFICATIONS

FRAME SIZE : 172x150x51mm.

HOUSING : ALUMINIUM ALLOY

IMPELLER : PBT THERMOPLASTIC UL94V-0

BEARING TYPE : BALL BEARING

OPERATION TEMPERATURE : -10°C - +65°C

RELATIVE HUMIDITY : 35% ~ 85%

MOTOR AC : **SHADED POLE INDUCTION MOTOR
IMPEDANCE PROTECTED**

MOTOR DC : **BRUSHLESS AND REVERSE POLARITY
PROTECTED**

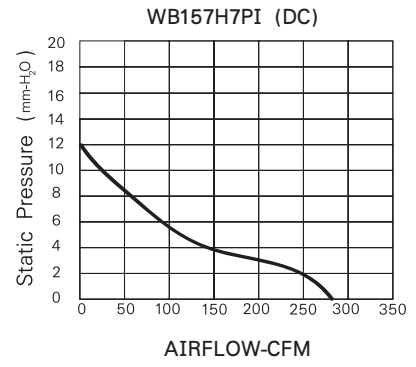
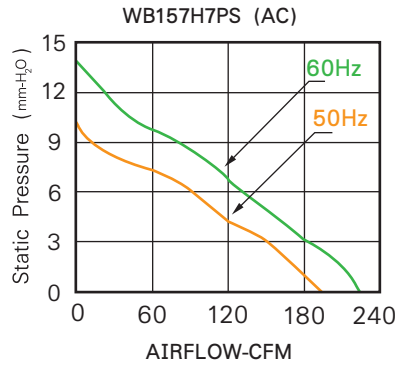

WB157H7PS....

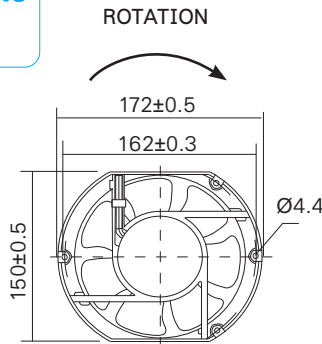

AIR FLOW

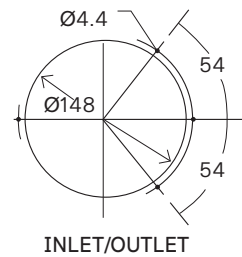
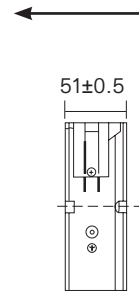

INLET/OUTLET

* หน่วย : mm. *

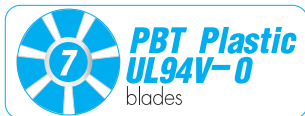

WB157H7PI....

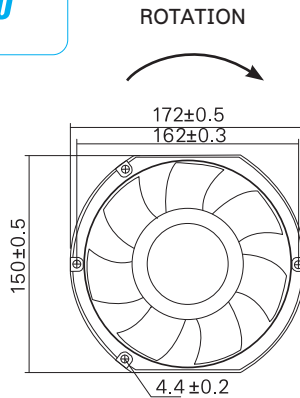

AIR FLOW

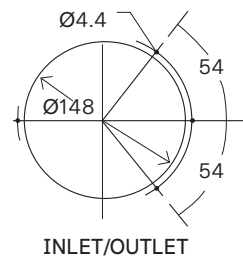
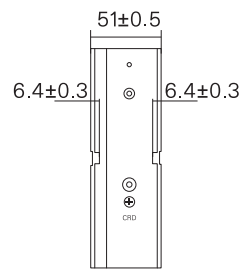

INLET/OUTLET

* หน่วย : mm. *

MODEL	VOLTAGE (V)	FREQ (HZ)	CURRENT (A)	POWER (W)	SPEED (RPM)	NOISE (DBA)	AIRFLOW (CFM)	ราคา/หน่วย (บาท)
WB157H7PS-A1L-G	100-125vac	50/60	0.40	40	2500/2800	52/56	192/215	980.-
WB157H7PS-A2L-G	200-240vac	50/60	0.22	40	2500/2800	52/56	192/215	980.-
WB157H7PI-D1L-G	12 vdc	-	2.60	31.20	3000	59.50	280.10	2,400.-
WB157H7PI-D2L-G	24 vdc	-	1.30	31.20	3000	59.50	280.10	2,400.-



* ราคาสินค้าไม่รวมภาษีมูลค่าเพิ่มและราคาอาจเปลี่ยนแปลงได้โดยไม่ต้องแจ้งให้ทราบล่วงหน้า *



ตะแกรง G-157
ราคา 45 บาท

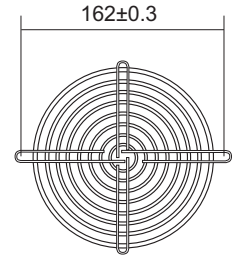
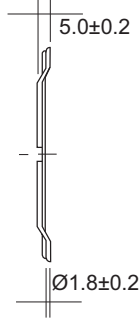

* หน่วย : mm. *



ฟิลเตอร์ SA-157
ราคา 100 บาท

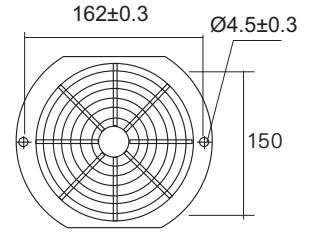
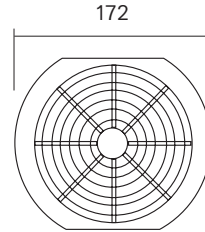

* หน่วย : mm. *



ฟิลเตอร์ WFP-804
ราคา 400 บาท

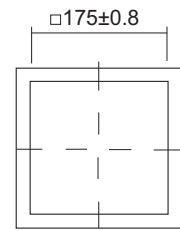
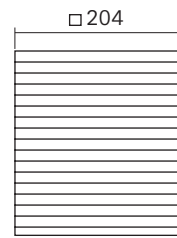
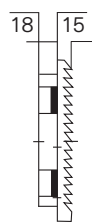

* หน่วย : mm. *



ฟิลเตอร์ WFT-256
ราคา 650 บาท

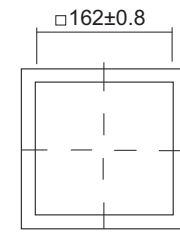
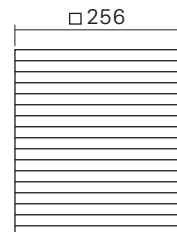
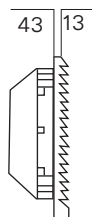

* หน่วย : mm. *



ฟิลเตอร์กันน้ำ WFU-9804P2
ราคา 1,150 บาท

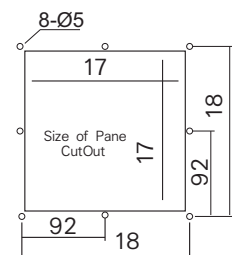
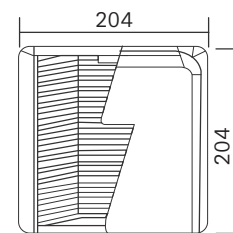
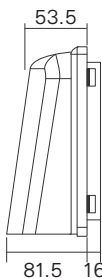

* หน่วย : mm. *

* ราคาสินค้าไม่รวมภาษีมูลค่าเพิ่มและราคาอาจเปลี่ยนแปลงได้โดยไม่ต้องแจ้งให้ทราบล่วงหน้า *



GENERAL SPECIFICATIONS

- FRAME SIZE : 172x150x55mm.
- HOUSING : MAGNESIUM ALLOY
- IMPELLER : MAGNESIUM ALLOY
- BEARING TYPE : BALL BEARING
- OPERATION TEMPERATURE : -10°C - +100°C
- RELATIVE HUMIDITY : 35% ~ 85%
- MOTOR : **SQUIRREL CAGE MOTOR**
THERMALLY PROTECTED

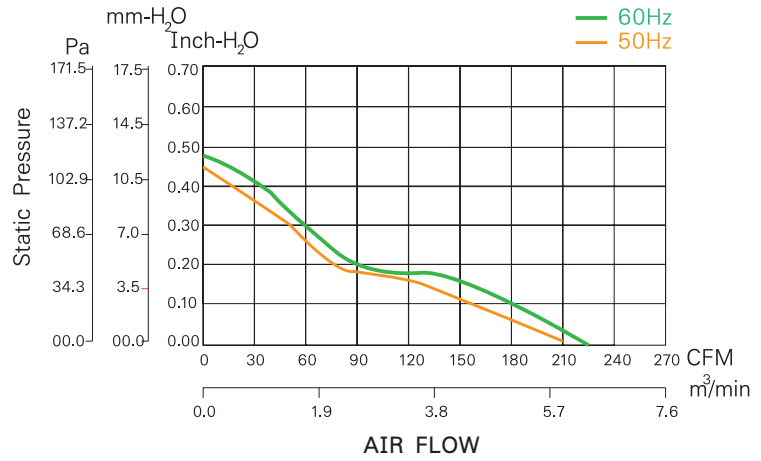

WB1725H5MS...

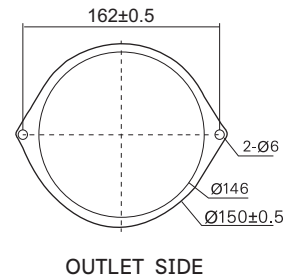
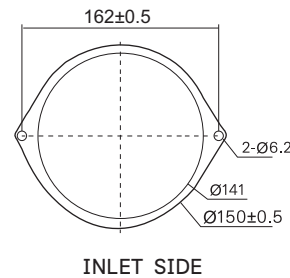
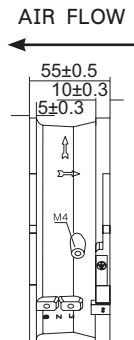
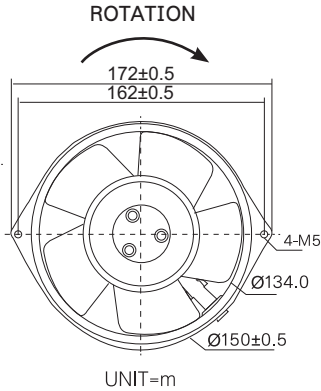

* หน่วย : mm. *

MODEL	VOLTAGE (VAC)	FREQ (HZ)	CURRENT (A)	POWER (W)	SPEED (RPM)	NOISE (DBA)	AIRFLOW (CFM)	ราคา/หน่วย (บาท)
WB1725H5MS-A1L-G(H.T.R.100)IP55	110-120	50/60	0.48/0.44	45/42	2600/2900	58/60	210/230	3,700.-
WB1725H5MS-A2L-G(H.T.R.100)IP55	220-240	50/60	0.28/0.25	45/42	2600/2900	58/60	210/230	3,700.-



* ราคาสินค้าไม่รวมภาษีมูลค่าเพิ่มและราคาอาจเปลี่ยนแปลงได้โดยไม่ต้องแจ้งให้ทราบล่วงหน้า *

พัดลมระบายความร้อน ขนาด 6"
Axial Fan Ball Bearing Type 172x150x55mm.



GENERAL SPECIFICATIONS

FRAME SIZE : 172x150x55mm.
HOUSING : MAGNESIUM ALLOY
IMPELLER : METAL
BEARING TYPE : BALL BEARING
OPERATION TEMPERATURE : -10°C - +65°C
RELATIVE HUMIDITY : 35% ~ 85%
MOTOR : **CAPACITOR-RUN AND EXTERNAL
ROTOR INDUCTION MOTOR**

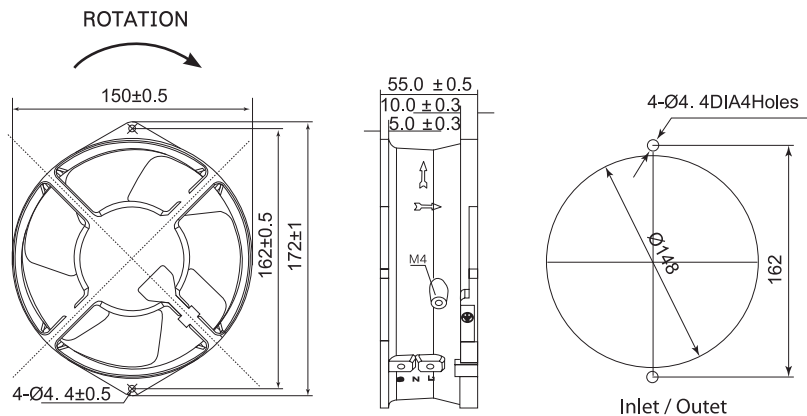
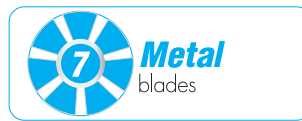
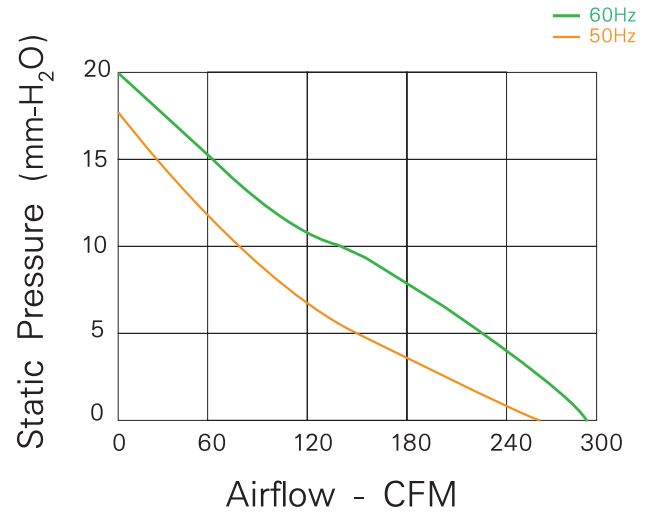

* หน่วย : mm. *

MODEL	VOLTAGE (VAC)	FREQ (HZ)	CURRENT (A)	POWER (W)	SPEED (RPM)	NOISE (DBA)	AIRFLOW (CFM)	ราคา/หน่วย (บาท)
WB1705H7MC-A1L-G	100-125	50/60	0.35/0.40	46/50	2850/3300	56/61	250/293	2,500.-
WB1705H7MC-A2L-G	200-240	50/60	0.20/0.22	46/50	2850/3300	56/61	250/293	2,500.-



* ราคาสินค้าไม่รวมภาษีมูลค่าเพิ่มและราคาอาจเปลี่ยนแปลงได้โดยไม่ต้องแจ้งให้ทราบล่วงหน้า *



GENERAL SPECIFICATIONS

- FRAME SIZE : 172x51 mm.
- HOUSING : ALUMINIUM ALLOY
- IMPELLER : PBT THERMOPLASTIC UL94V-0
- BEARING TYPE : BALL BEARING
- OPERATION TEMPERATURE : -10°C - +65°C
- RELATIVE HUMIDITY : 35% ~ 85%
- MOTOR : **SHADED POLE INDUCTION MOTOR**
IMPEDANCE PROTECTED

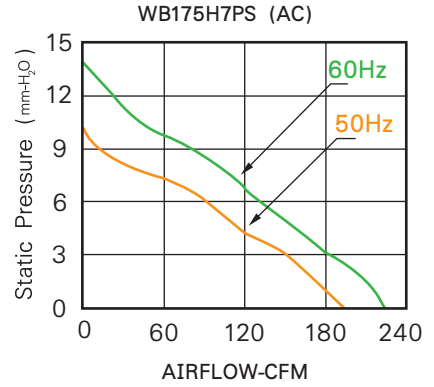

WB175H7PS...

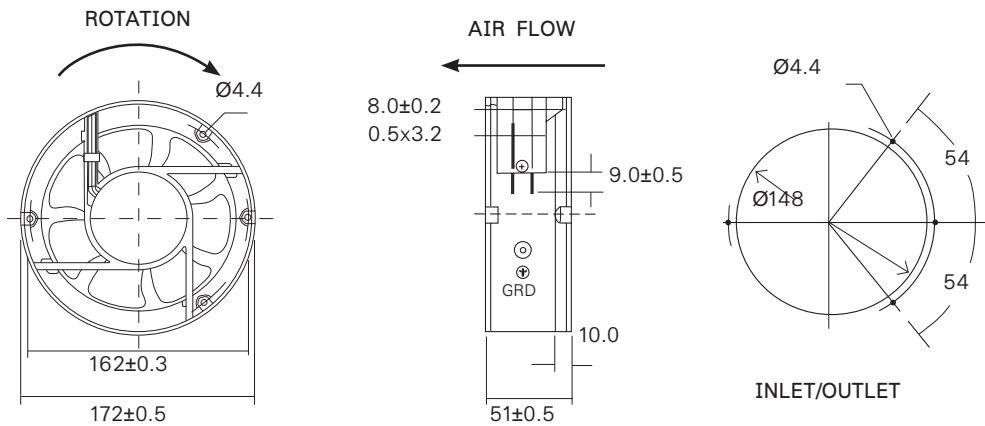

* หน่วย : mm. *

MODEL	VOLTAGE (V)	FREQ (HZ)	CURRENT (A)	POWER (W)	SPEED (RPM)	NOISE (DBA)	AIRFLOW (CFM)	ราคา/หน่วย (บาท)
WB175H7PS-A1L-G	100-125vac	50/60	0.40	40	2500/2800	52/56	192/215	980.-
WB175H7PS-A2L-G	200-240vac	50/60	0.22	40	2500/2800	52/56	192/215	980.-

อุปกรณ์เสริม
*ดูรายละเอียดหน้า 19 *



* ราคาสินค้าไม่รวมภาษีมูลค่าเพิ่มและราคาอาจเปลี่ยนแปลงได้โดยไม่ต้องแจ้งให้ทราบล่วงหน้า *



ตะแกรง G-157
ราคา 45 บาท

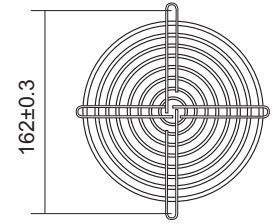
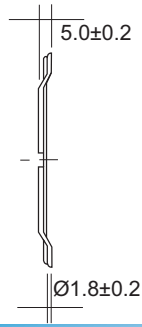

* หน่วย : mm. *



ตะแกรง G-175
ราคา 45 บาท

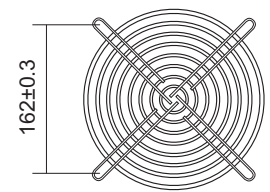
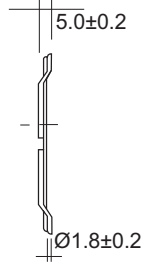

* หน่วย : mm. *



ฟิลเตอร์ SA-175
ราคา 100 บาท

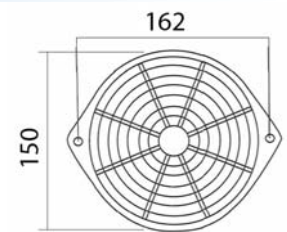

* หน่วย : mm. *



ฟิลเตอร์ WFP-804
ราคา 400 บาท

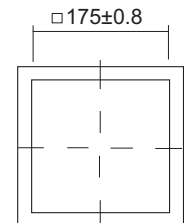
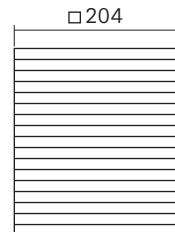
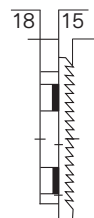

* หน่วย : mm. *



ฟิลเตอร์ WFP-805
ราคา 500 บาท

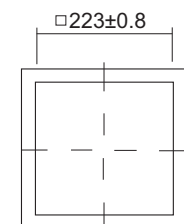
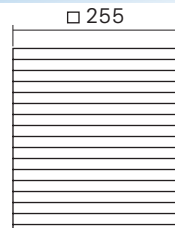
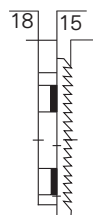

* หน่วย : mm. *



ฟิลเตอร์กันน้ำ WFU-9804P2
ราคา 1,150 บาท

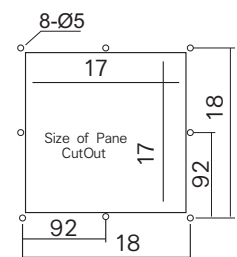
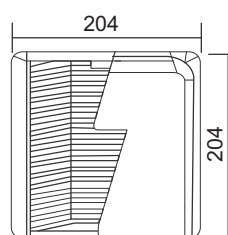
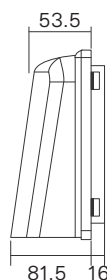

* หน่วย : mm. *

* ราคาสินค้าไม่รวมภาษีมูลค่าเพิ่มและราคาอาจเปลี่ยนแปลงได้โดยไม่ต้องแจ้งให้ทราบล่วงหน้า *



GENERAL SPECIFICATIONS

- FRAME SIZE : 180x180x110mm.
- HOUSING : ALUMINIUM ALLOY
- IMPELLER : PBT THERMOPLASTIC UL94V-0
- BEARING TYPE : BALL BEARING
- OPERATION TEMPERATURE : -10°C - +65°C
- RELATIVE HUMIDITY : 35% ~ 85%
- MOTOR : CAPACITOR-RUN INDUCTION MOTOR

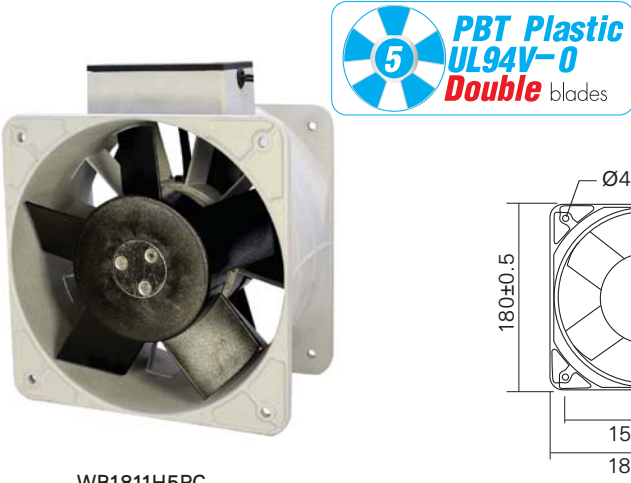
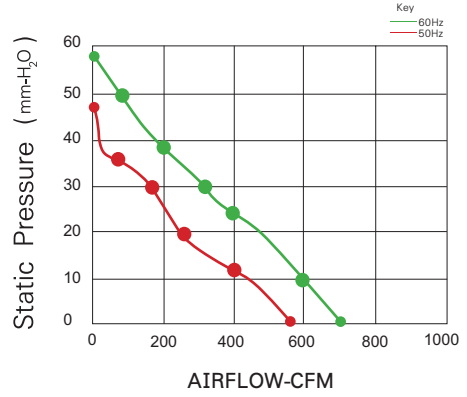

WB1811H5PC...

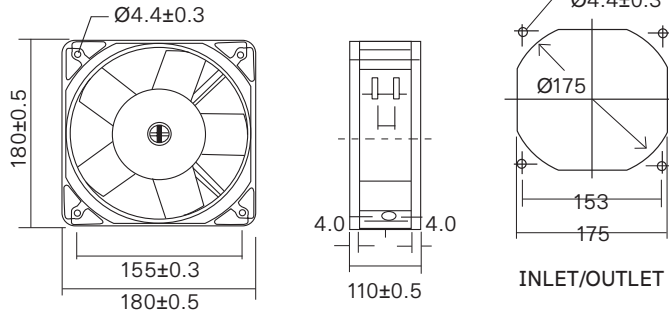

* หน่วย : mm. *

MODEL	VOLTAGE (V)	FREQ (HZ)	CURRENT (A)	POWER (W)	SPEED (RPM)	NOISE (DBA)	AIRFLOW (CFM)	ราคา/หน่วย (บาท)
WB1811H5PC-A1LG	100-125vac	50/60	0.82	80	2600/3000	69/73	565/670	6,000.-
WB1811H5PC-A2LG	200-240vac	50/60	0.40	80	2600/3000	69/73	565/670	6,000.-

อุปกรณ์เสริม



ตะแกรง G-180
ราคา 70 บาท

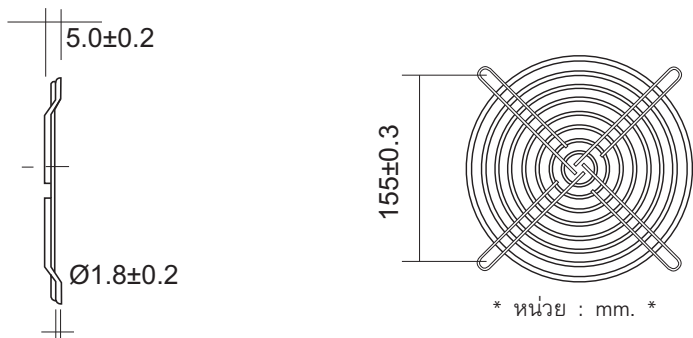

SECTION : 2



ฟิลเตอร์กันน้ำ WFU-9805P2
ราคา 1,780 บาท

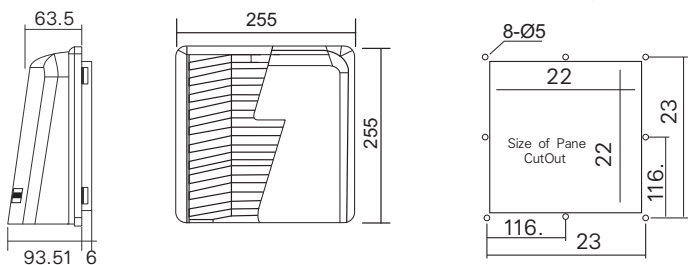

* ราคาสินค้าไม่รวมภาษีมูลค่าเพิ่มและราคาอาจเปลี่ยนแปลงได้โดยไม่ต้องแจ้งให้ทราบล่วงหน้า *



GENERAL SPECIFICATIONS

FRAME SIZE : 225x225x80mm.
HOUSING : ALUMINIUM ALLOY
IMPELLER : METAL
BEARING TYPE : BALL BEARING
OPERATION TEMPERATURE : -10°C - +65°C
RELATIVE HUMIDITY : 35% ~ 85%
MOTOR : *CAPACITOR-RUN INDUCTION MOTOR*

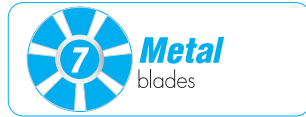
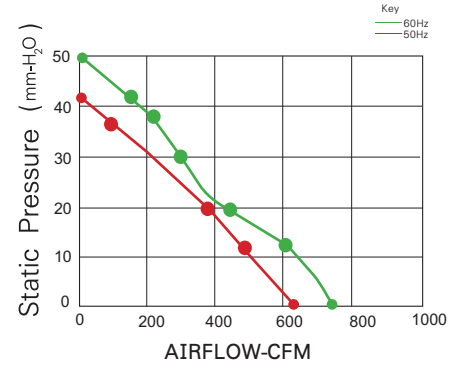

WB228H7MC...

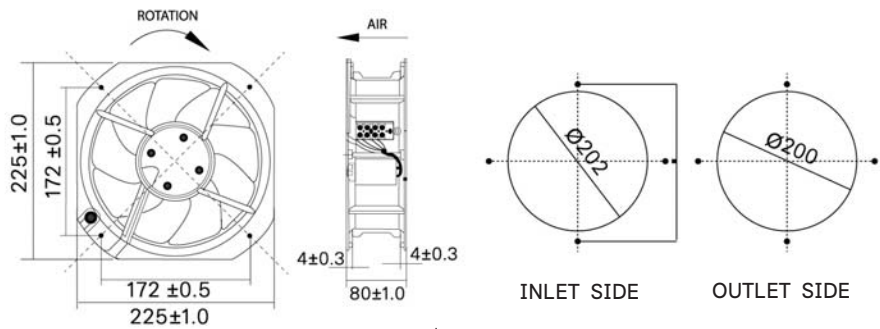

* หน่วย : mm. *

MODEL	VOLTAGE (V)	FREQ (HZ)	CURRENT (A)	POWER (W)	SPEED (RPM)	NOISE (DBA)	AIRFLOW (CFM)	ราคา/หน่วย (บาท)
WB228H7MC-A1L-G	100-125vac	50/60	0.74	80	2500/2850	63/66	618/760	3,950.-
WB228H7MC-A2L-G	200-240vac	50/60	0.40	80	2500/2850	63/66	618/760	3,950.-

อุปกรณ์เสริม



ตะแกรง G-228
ราคา 180 บาท

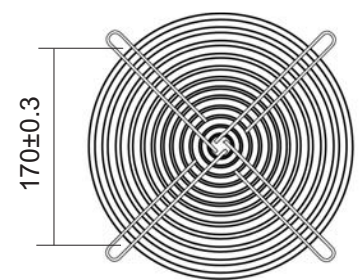
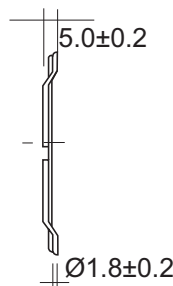

* หน่วย : mm. *



ฟิลเตอร์ WFT-320
ราคา 980 บาท

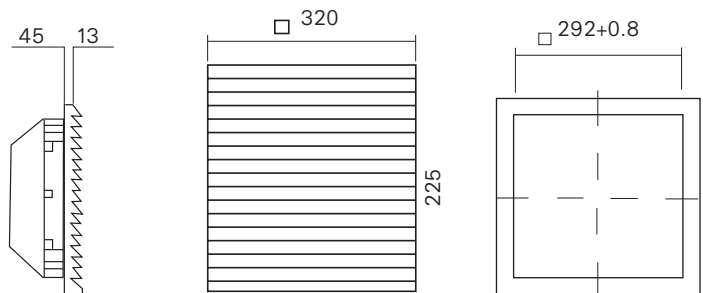

* หน่วย : mm. *

* ราคาสินค้าไม่รวมภาษีมูลค่าเพิ่มและราคาอาจเปลี่ยนแปลงได้โดยไม่ต้องแจ้งให้ทราบล่วงหน้า *



GENERAL SPECIFICATIONS

FRAME SIZE : 200x200x60mm.

HOUSING : ALUMINIUM ALLOY

IMPELLER : PBT THERMOPLASTIC UL94V-0

BEARING TYPE : BALL BEARING

OPERATION TEMPERATURE : -10°C - +65°C

RELATIVE HUMIDITY : 35% ~ 85%

MOTOR AC : **CAPACITOR-RUN INDUCTION MOTOR
IMPEDANCE PROTECTED**

MOTOR DC : **BRUSHLESS AND REVERSE POLARITY
PROTECTED**

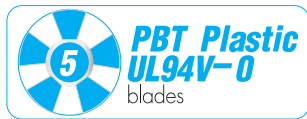
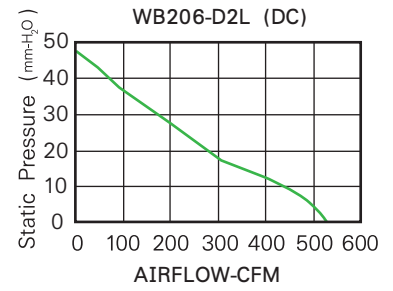
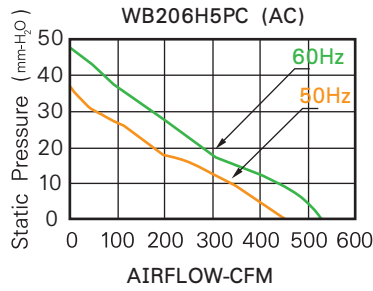

WB206-D2L...



WB206H5PC...

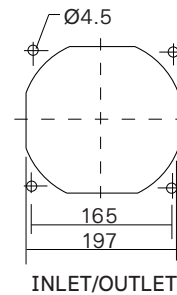
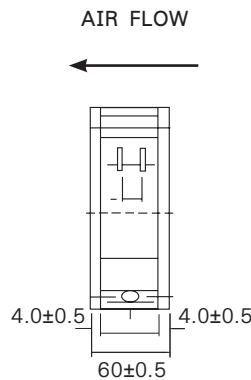
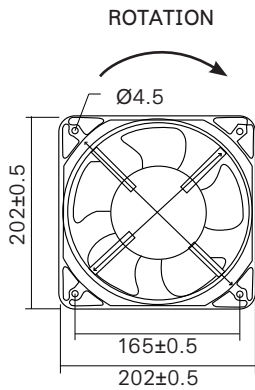

* หน่วย : mm. *

MODEL	VOLTAGE (V)	FREQ (HZ)	CURRENT (A)	POWER (W)	SPEED (RPM)	NOISE (DBA)	AIRFLOW (CFM)	ราคา/หน่วย (บาท)
WB206-D2L-G	24vdc	-	1.3	31.2	2500	58	530	6,000.-
WB206H5PC-A1L-G	100-125vac	50/60	0.40	60	2750/3050	60/65	460/530	1,850.-
WB206H5PC-A2L-G	200-240vac	50/60	0.30	60	2750/3050	60/65	460/530	1,850.-





GENERAL SPECIFICATIONS

FRAME SIZE : 222x60mm.
HOUSING : ALUMINIUM ALLOY
IMPELLER : MAGNEIUM ALLOY
BEARING TYPE : BALL BEARING
OPERATION TEMPERATURE : -10°C - +100°C
RELATIVE HUMIDITY : 35% ~ 85%
MOTOR : **SQUIRREL CAGE MOTOR**
THERMALLY PROTECTED

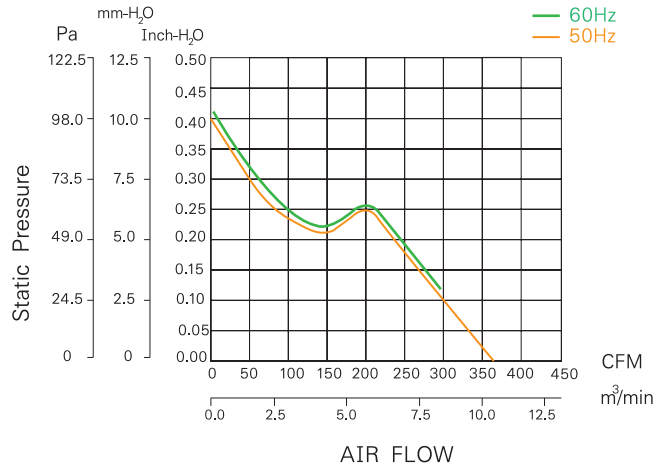

WB2206H5MS...

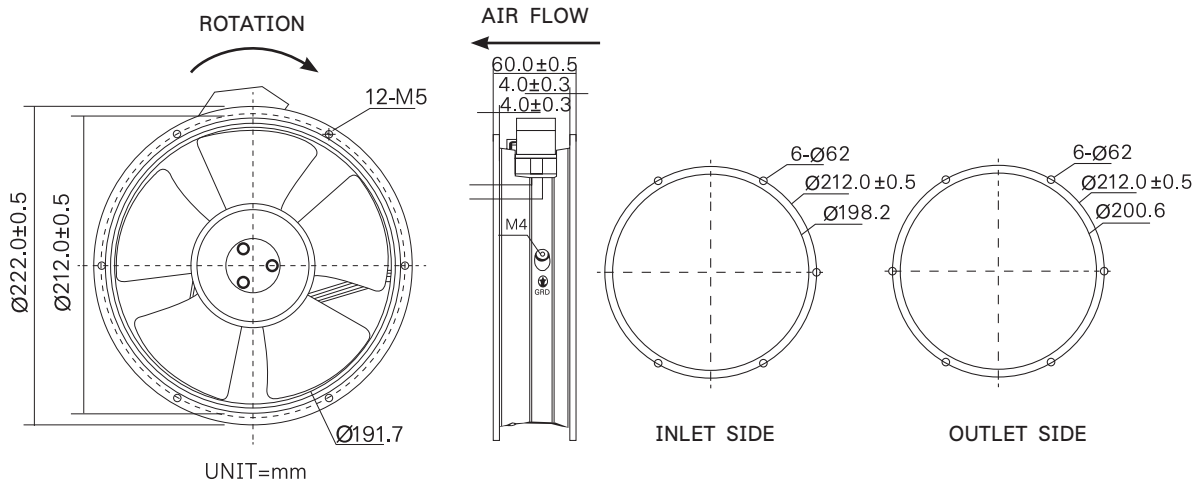

* หน่วย : mm. *

MODEL	VOLTAGE (VAC)	FREQ (HZ)	CURRENT (A)	POWER (W)	SPEED (RPM)	NOISE (DBA)	AIRFLOW (CFM)	ราคา/หน่วย (บาท)
WB2206H5MS-A2L-G(H.T.R.100) IP55	220-240	50/60	0.29/0.27	53/53	2500/2500	60/60	360/360	4,000.-



* ราคาสินค้าไม่รวมภาษีมูลค่าเพิ่มและราคาอาจเปลี่ยนแปลงได้โดยไม่ต้องแจ้งให้ทราบล่วงหน้า *



GENERAL SPECIFICATIONS

FRAME SIZE : 222x60mm.

HOUSING : ALUMINIUM ALLOY

IMPELLER : PBT THERMOPLASTIC UL94V-0

BEARING TYPE : BALL BEARING

OPERATION TEMPERATURE : -10°C - +65°C

RELATIVE HUMIDITY : 35% ~ 85%

MOTOR : **CAPACITOR-RUN INDUCTION MOTOR**
IMPEDANCE PROTECTED

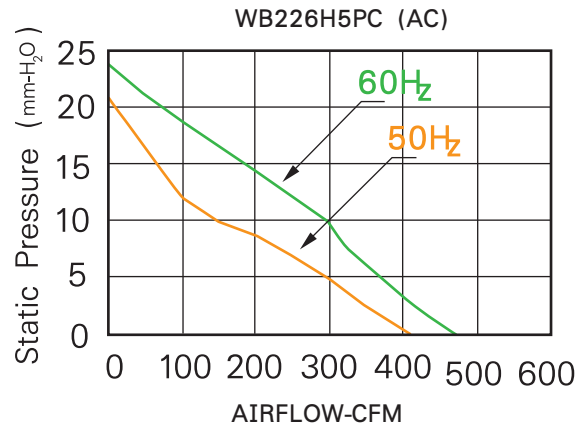

WB226H5PC...

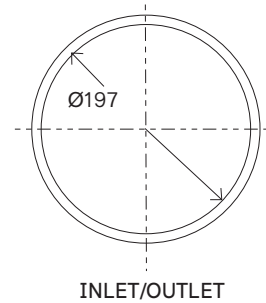
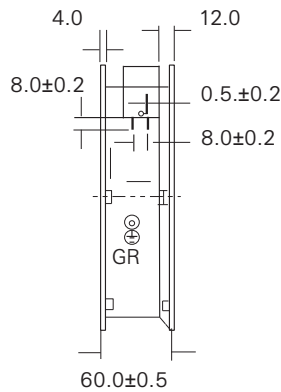
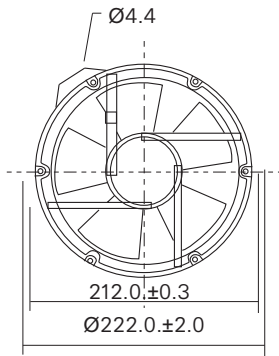
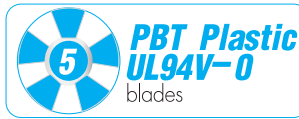

* หน่วย : mm. *

MODEL	VOLTAGE (V)	FREQ (HZ)	CURRENT (A)	POWER (W)	SPEED (RPM)	NOISE (DBA)	AIRFLOW (CFM)	ราคา/หน่วย (บาท)
WB226H5PC-A1L-G (WB226-A1L-G)	100-125vac	50/60	0.42/0.46	50/60	2800/3100	55/67	430/485	1,850.-
WB226H5PC-A2L-G	200-240vac	50/60	0.25/0.26	50/60	2800/3100	55/67	430/485	1,850.-

อุปกรณ์เสริม
*ดูรายละเอียดหน้า 25 *



* ราคาสินค้าไม่รวมภาษีมูลค่าเพิ่มและราคาอาจเปลี่ยนแปลงได้โดยไม่ต้องแจ้งให้ทราบล่วงหน้า *



ตะแกรง G-200
ราคา 100 บาท

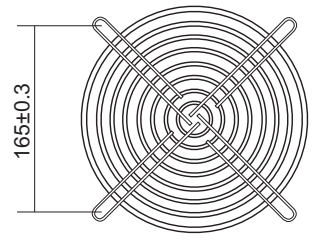
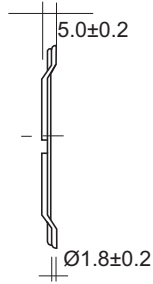

* หน่วย : mm. *



ตะแกรง G-220
ราคา 100 บาท

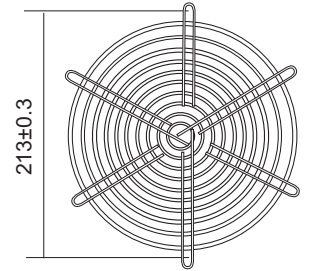
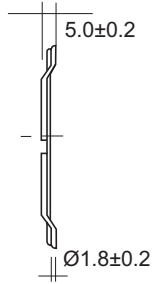

* หน่วย : mm. *



ฟิลเตอร์ WFP-805
ราคา 500 บาท

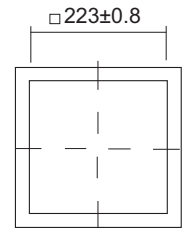
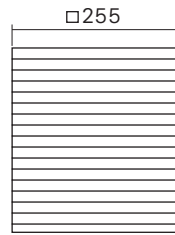
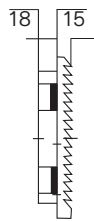

* หน่วย : mm. *



ฟิลเตอร์ WFP-806
ราคา 890 บาท

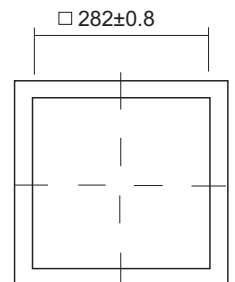
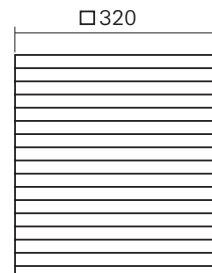
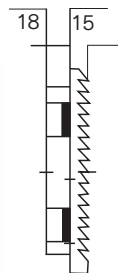

* หน่วย : mm. *



ฟิลเตอร์กันน้ำ WFU-9805P2
ราคา 1,780 บาท

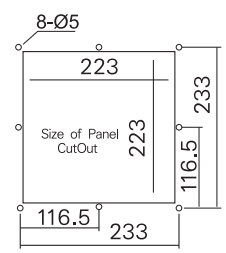
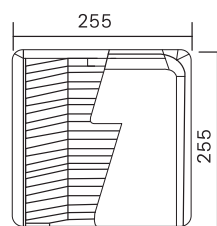
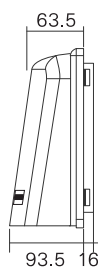

* หน่วย : mm. *

* ราคาสินค้าไม่รวมภาษีมูลค่าเพิ่มและราคาอาจเปลี่ยนแปลงได้โดยไม่ต้องแจ้งให้ทราบล่วงหน้า *



GENERAL SPECIFICATIONS

FRAME SIZE : 254x89mm.
 HOUSING : ALUMINIUM ALLOY
 IMPELLER : MAGNEIUM ALLOY
 BEARING TYPE : BALL BEARING
 OPERATION TEMPERATURE : -10°C - +100°C
 RELATIVE HUMIDITY : 35% ~ 85%
 MOTOR : **SHADED POLE INDUCTION MOTOR**
IMPEDANCE PROTECTED

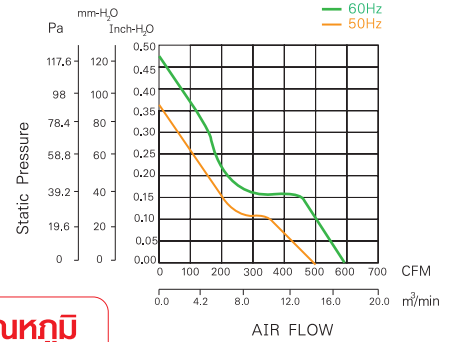

WB2509H5MS...

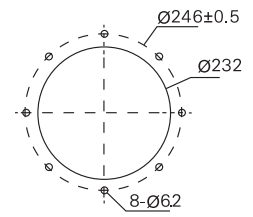
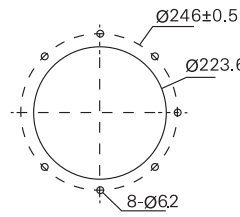
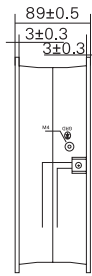
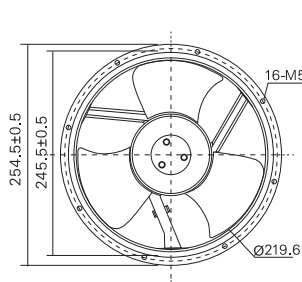

* หน่วย : mm. *

MODEL	VOLTAGE (VAC)	FREQ (HZ)	CURRENT (A)	POWER (W)	SPEED (RPM)	NOISE (DBA)	AIRFLOW (CFM)	ราคา/หน่วย (บาท)
WB2509H5MS-A2L-G(H.T.R.100)IP55	220-240	50/60	0.31/0.29	43/44	1400/1700	53/56	495/589	4,500.-

อุปกรณ์เสริม



ตะแกรงรุ่น G-259
ราคา 220 บาท

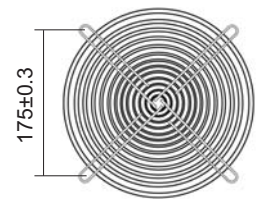
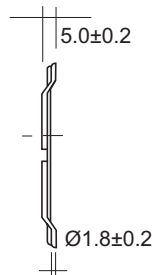

* หน่วย : mm. *



ฟิลเตอร์ WFP-806
ราคา 890 บาท

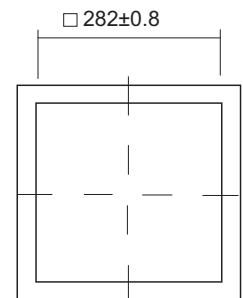
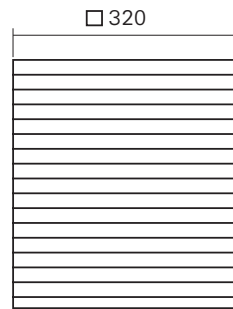
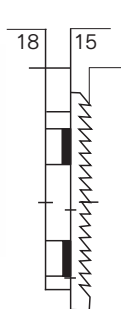

* หน่วย : mm. *



ฟิลเตอร์กันน้ำ WFU-9806P2
ราคา 2,800 บาท

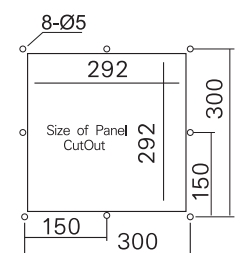
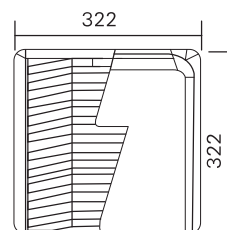
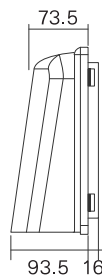

* หน่วย : mm. *

* ราคาสินค้าไม่รวมภาษีมูลค่าเพิ่มและราคาอาจเปลี่ยนแปลงได้โดยไม่ต้องแจ้งให้ทราบล่วงหน้า *

พัดลมระบายความร้อน ขนาด 10"
Axial Fan Ball Bearing Type 254x89mm.



GENERAL SPECIFICATIONS

FRAME SIZE : 254x89mm.
HOUSING : ALUMINIUM ALLOY
IMPELLER : PBT THERMOPLASTIC UL94V-0
BEARING TYPE : BALL BEARING
OPERATION TEMPERATURE : -10°C - +65°C
RELATIVE HUMIDITY : 35% ~ 85%
MOTOR : **CAPACITOR-RUN INDUCTION MOTOR**
IMPEDANCE PROTECTED

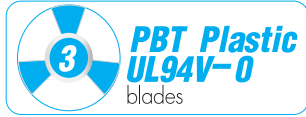

WB259H3PC...

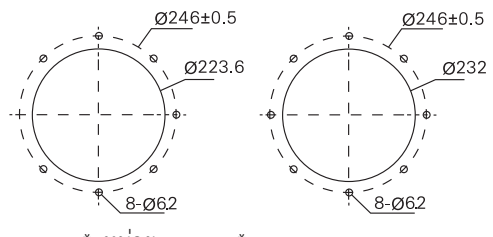
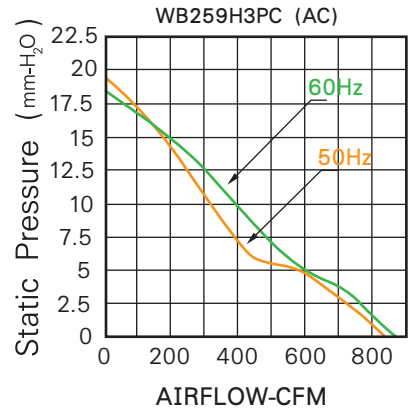
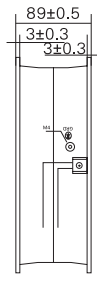
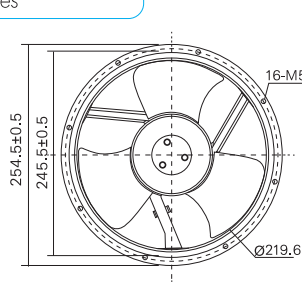

* หน่วย : mm. *

MODEL	VOLTAGE (V)	FREQ (HZ)	CURRENT (A)	POWER (W)	SPEED (RPM)	NOISE (DBA)	AIRFLOW (CFM)	ราคา/หน่วย (บาท)
WB259H3PC-A1L-G	100-125vac	50/60	0.7/0.85	95/100	2500/2850	68/70	810/880	3,800.-
WB259H3PC-A2L-G	200-240vac	50/60	0.6/0.7	105/135	2500/2850	68/70	810/880	3,800.-

อุปกรณ์เสริม



ตะแกรกรุ่น G-259
ราคา 220 บาท

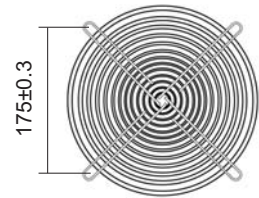
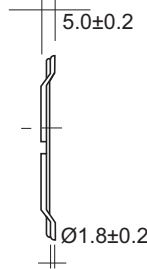

* หน่วย : mm. *



ฟิลเตอร์ WFP-806
ราคา 890 บาท

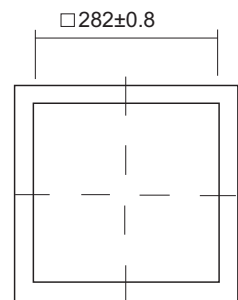
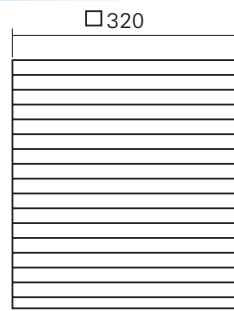
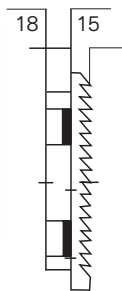

* หน่วย : mm. *



ฟิลเตอร์กันน้ำ WFU-9806P2
ราคา 2,800 บาท

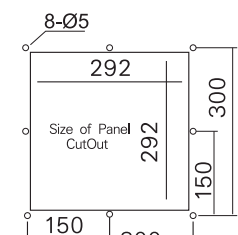
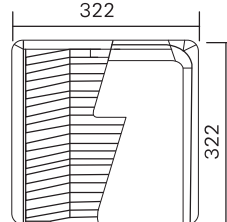
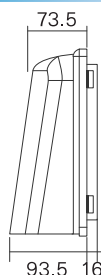

* หน่วย : mm. *

* ราคาสินค้าไม่รวมภาษีมูลค่าเพิ่มและราคาอาจเปลี่ยนแปลงได้โดยไม่ต้องแจ้งให้ทราบล่วงหน้า *



GENERAL SPECIFICATIONS

- FRAME SIZE : 280x280x80mm.
- HOUSING : ALUMINIUM ALLOY
- IMPELLER : METAL
- BEARING TYPE : BALL BEARING
- OPERATION TEMPERATURE : -10°C - +65°C
- RELATIVE HUMIDITY : 35% ~ 85%
- MOTOR : **CAPACITOR-RUN INDUCTION MOTOR**
IMPEDANCE PROTECTED

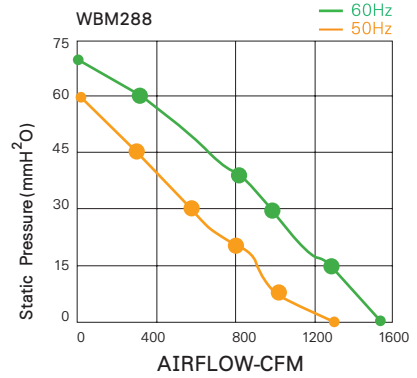

WB288H7MC....

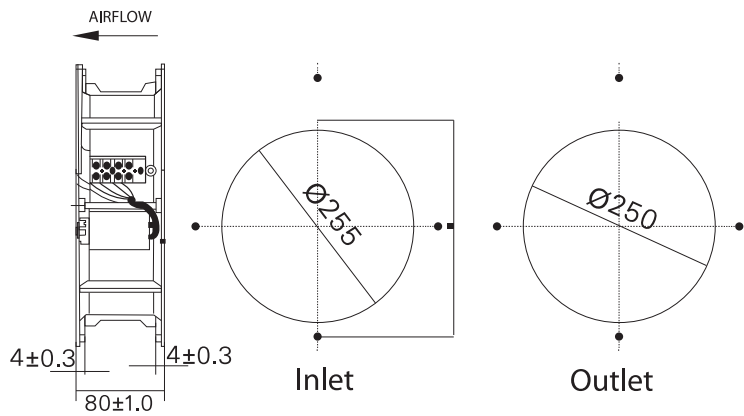
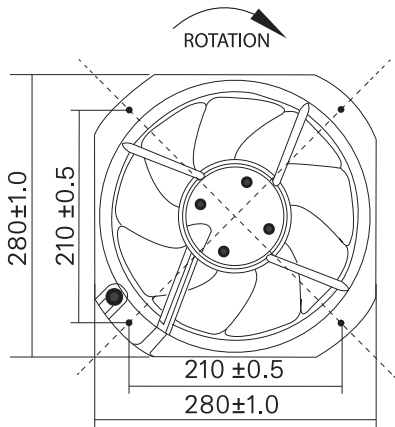

* หน่วย : mm. *

MODEL	VOLTAGE (V)	FREQ (HZ)	CURRENT (A)	POWER (W)	SPEED (RPM)	NOISE (DBA)	AIRFLOW (CFM)	ราคา/หน่วย (บาท)
WB288H7MC-A1L-G	100-125vac	50/60	1.20	120	2400/2500	65/70	1341/1512	7,850.-
WB288H7MC-A2L-G	200-240vac	50/60	0.55	120	2400/2500	65/70	1341/1512	7,850.-

อุปกรณ์เสริม



ตะแกรกรุ่น G-288
ราคา 220 บาท

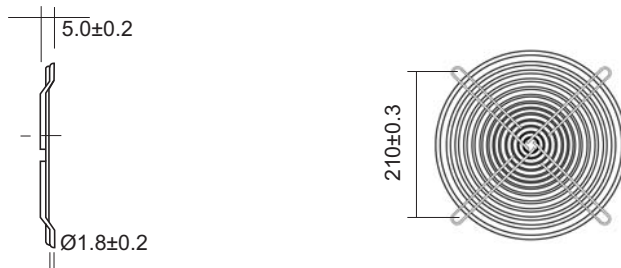

* หน่วย : mm. *

* ราคาสินค้าไม่รวมภาษีมูลค่าเพิ่มและราคาอาจเปลี่ยนแปลงได้โดยไม่ต้องแจ้งให้ทราบล่วงหน้า *



ระบายความร้อน 4 ทิศทาง

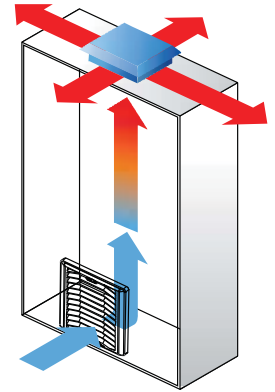

คุณลักษณะ (SPECIFICATIONS)	รายละเอียด (DESCRIPTIONS)						
Fan air flow rate	ปริมาตรลม 972(572) m ³ /h (CFM)						
Fan + Tower air flow rate	ปริมาตรลมเมื่อประกอบเป็นชุด 874(514) m ³ /h (CFM)						
Rate voltage	แรงดันใช้งาน 230VAC						
Temperature	<25 °C	25 °C	30 °C	35 °C	40 °C	45 °C	>50 °C
Power	off	9 W	42 W	57 W	70 W	88 W	102 W
Rotate speed	off	1050 rpm	2170 rpm	2420 rpm	2600 rpm	2800 rpm	2960 rpm
Dimension H x W x D	ขนาด 400 x 350 x 116 mm.						
Over current protection	การป้องกันกระแสเกินด้วยวงจรถออิเล็กทรอนิกส์ (By Ic)						
Electrical connection	การเชื่อมต่อสายเทอร์มินอล (Terminal)						
Operating temperature	อุณหภูมิการทำงาน -20~+60 °C						
Protection grade	ระดับการป้องกัน IP44						
Noise level	ความดังของเสียงขณะทำงาน 0~79 dB(A)						
Direction of the air flow	ทิศทางการระบายอากาศจากด้านในสู่ด้านนอก (Inside → Outside)						
Bearing system	ชนิดของแบริ่งแบบลูกปืน (Ball Bearing)						
Material	วัสดุของพัดลมผลิตจากแมกนีเซียมอัลลอย (Mg)						
Weight (N.W./ G.W.)	น้ำหนักสุทธิ/รวมกล่อง/รวมกล่อง 4.5 / 5.5 Kg						
Package dimension H x W x D	ขนาดรวมกล่อง 459 x 405 x 136 mm.						
Conformity	ผลิตตามมาตรฐาน CE						
Colour	สี RAL7035						

Performance

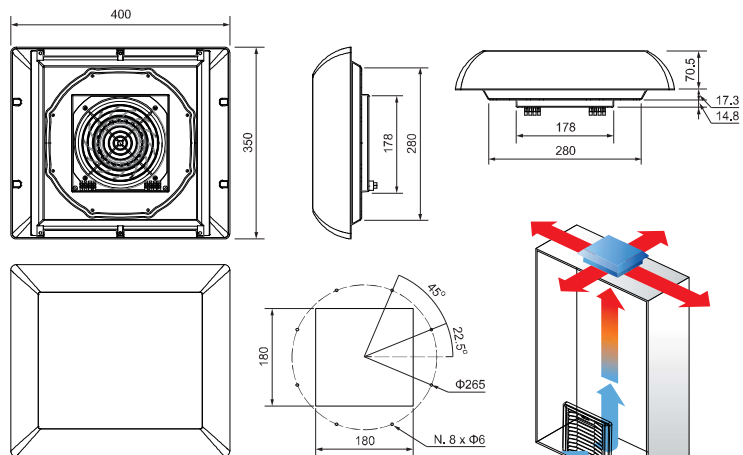
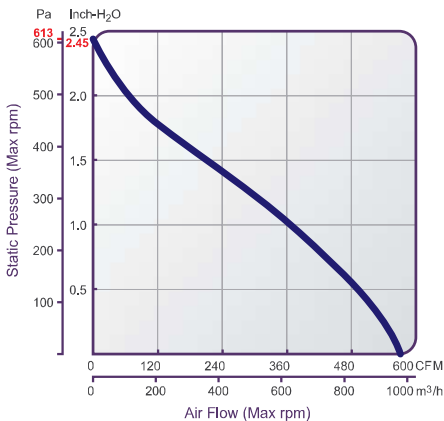

* หน่วย : mm. *

* ราคาสินค้าไม่รวมภาษีมูลค่าเพิ่มและราคาอาจเปลี่ยนแปลงได้โดยไม่ต้องแจ้งให้ทราบล่วงหน้า *



เปิดออก

สไลด์ขึ้น

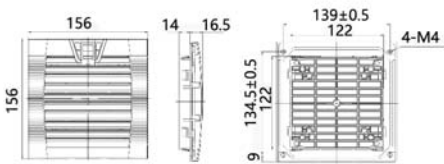

* หน่วย : mm. *

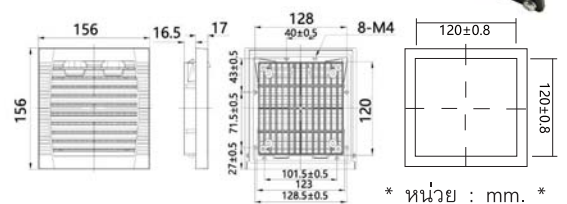

* หน่วย : mm. *

พัดลมระบายความร้อน ขนาด 4.5" พร้อมฟิลเตอร์

MODEL	WB1238H7PS-A2L-GWFD120	WB1238H7PS-A2L-GWFC120
ราคา/หน่วย (บาท)	1,190.-	1,150.-
Axial fan Model	WB1238H7PS-A2L-G(IP55)	WB1238H7PS-A2L-G(IP55)
Operating Voltage	220/240VAC	220/240VAC
Operating Frequency	50/60Hz	50/60Hz
Rated Power (W)	23/20	23/20
Electric Current (A)	0.15/0.13	0.15/0.13
Rated Speed (RPM)	2500/2850	2500/2850
Noise Level dB(A)	50/52	50/52
Axial Fan Airflow (CFM) *	105/123	105/123
Metal Guard Model	G120	G120
Outlet filter Model	WFD120	WFC120
Colour Code	RAL7035(Grey)	RAL7035(Grey)
Operating Temperature	-10~+65°C	-10~+65°C
Degrees of Protection	IP55	IP55

* พัดลมติดตั้งพร้อมฟิลเตอร์ การระบายอากาศ (Airflow) แรงลมลดลงประมาณ 30-35 % *

* ราคาสินค้าไม่รวมภาษีมูลค่าเพิ่มและราคาอาจเปลี่ยนแปลงได้โดยไม่ต้องแจ้งให้ทราบล่วงหน้า *

“โปรโมชันพิเศษ”

50%

*** สินค้ามีจำนวนจำกัด ***

ขนาด
12"

พัดลมระบายอากาศ ขนาด 12"
Axial Fan Ball Bearing Type

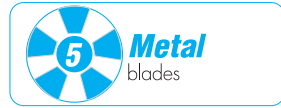

W300FZL2-D
220Vac

ปกติ ~~4,800.-~~
2,400.-

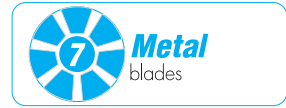

W300FZL6-7P-D
220Vac

ปกติ ~~5,600.-~~
2,800.-

ขนาด
25"

พัดลมระบายอากาศ ขนาด 25"
Axial Fan Ball Bearing Type



ปกติ ~~11,800.-~~
5,900.-

W630FZL10-D 220Vac
W630FZL11-D 380Vac

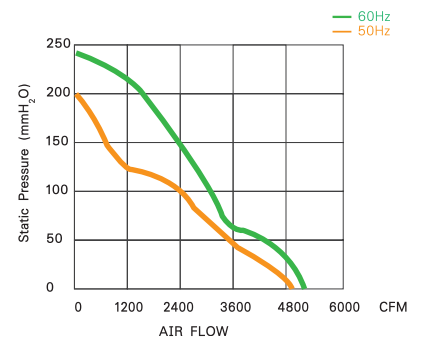
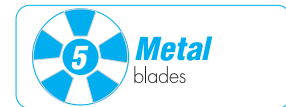

เครื่องเป่าลม (Blower)

Ø400x188mm.

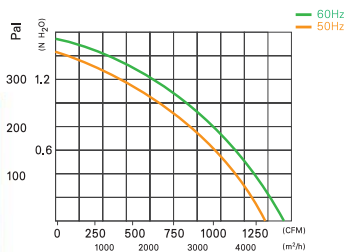

WH400C4E02
220Vac

ปกติ ~~14,000.-~~
7,000.-

Ø133x190mm.

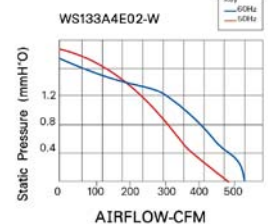

WS133A4E02-W
220Vac

ปกติ ~~5,100.-~~
2,550.-

* ราคาสินค้าไม่รวมภาษีมูลค่าเพิ่มและราคาอาจเปลี่ยนแปลงได้โดยไม่ต้องแจ้งให้ทราบล่วงหน้า *