

# Section 3

## เครื่องมือและอุปกรณ์เสริม



Punching



Cutting



Bending



Cable Ties

Spiral Wrapping

Cable Marker



Cable Lugs & Terminal

Cable Gland

Bus Bar Insulator



Crimping



Fish Tape



## Product Content

## Page

### อุปกรณ์เสริม (Accessories)

หางปลาทองแดงรุ่นหนา		1
สลีปเปลือย		2
ปลอกหุ้ม , หางปลาก้านบาร์เปลือย		3
หางหนูเปลือย , หางปลาฉากเปลือย		4
หางปลากลมเปลือย , หางปลาเสียบแบนเปลือย	 	5
หางปลาฉากหุ้มฉนวน , หางปลาก้านบาร์หุ้มฉนวน		6
หางปลากลมหุ้มฉนวน , หางหนูหุ้มฉนวน		7
สลีปหุ้มฉนวน , หางปลาเสียบกลมหุ้มฉนวน		8
หางปลาเสียบแบนหุ้มฉนวน		9
หางปลาฉากหุ้มฉนวน , หางปลากลมหุ้มฉนวน (ไนลอน)		10
สลีปหุ้มฉนวน , หางปลาเสียบแบนหุ้มฉนวน (ไนลอน)		11
สลีปย้าปลายสายหุ้ม		12
หัวต่อสายรูปหัวหมวก, ตลับหนีบสาย, วายนัท		13
เคเบิลไทร์, แบนยึดเคเบิลไทร์		14
เคเบิลมาร์คเกอร์, ใส้ไก่ไนลอน		15
เคเบิลแกลนไนลอนกันน้ำ		16
ลูกถ้วยบัสบาร์, เทอร์มินอลบล็อก		17

## Product Content

## Page

### เครื่องมือช่างไฟ (Electrician Tools)

#### คีมย้ำหางปลา (Crimping Pliers)

คีมย้ำหางปลาเปลือย MH -Series



18

คีมย้ำหางปลาเปลือย HD -Series

19

คีมย้ำหางปลาเปลือย , หัวหมวก , สลิปปลายสาย



20

คีมย้ำหางปลาเปลือยแบบหกเหลี่ยม

21

ชุดกระเป๋าคีมย้ำหางปลา พร้อมหัวdie 11 ชุด



22

ชุดกระเป๋าคีมย้ำหางปลา พร้อมหัวdie 5 ชุด , พร้อมหัวdie 6 ชุด

23

คีมย้ำหางปลา KC-61 Series



24

คีมย้ำหางปลาหุ้มฉนวน KC-8 Series



25

คีมย้ำสลิปหุ้มปลายสาย KC-8 Series

26-27

คีมย้ำหางปลาเปลือยรถยนต์ KC-8 Series



28-29

คีมย้ำข้อต่อสาย RG KC-8 Series

30

คีมย้ำหางปลาโซล่าเซลล์, หางปลาเปลือย KC-8 Series



31

คีมตัดสายไฟ TC - Series



32

คีมย้ำไฮดรอลิก KDG - Series



33

คีมย้ำไฮดรอลิก HT - Series , THS - Series



34-35





















คีมย้ำไฮดรอลิก HZ - Series



36

## Product Content

## Page

คีมย้ำไฮดรอลิก CYO - Series			37-39
คีมย้ำไฮดรอลิก CO - Series			40
คีมเจาะรูไฮดรอลิก			41
ชุดเครื่องเจาะไฮดรอลิก SYK - Series			42
คีมตัดสายไฟไฮดรอลิก HZ - Series			43
ชุดเครื่องตัด/ตัด ไฮดรอลิก			44
ชุดเครื่องเจาะไฮดรอลิก/ ปั่นไฮดรอลิก			45
คีมย้ำไฮดรอลิกชนิดแบตเตอรี่ BZ-240			46
คีมย้ำไฮดรอลิกชนิดแบตเตอรี่ EZ-240			47
คีมย้ำไฮดรอลิกชนิดแบตเตอรี่ BZ-300B			48
คีมย้ำไฮดรอลิกชนิดแบตเตอรี่ EZ-300B			49
คีมย้ำไฮดรอลิกชนิดแบตเตอรี่ EZ-400			50
คีมย้ำไฮดรอลิกชนิดแบตเตอรี่ EZ-6B			51
ฟิชเทปแบบไนลอน Nylon Fish Tape			52
เครื่องมือลอกสายเคเบิล (สายไฟและสายสื่อสาร)			53
คีมย้ำ H-TAP คอนเนคเตอร์			54
เทอร์มินอลบล็อกชนิดยึดราง DIN และอุปกรณ์เสริม Big One			55
ไฟสัญญาณชนิดหมุน Big One			56
เพรสเซอร์คัลิป, ฐานพิวส์, ลูกกรอกจับสายและไฟหมุน Big One			57
เคเบิลแกลน Big One			58
เทอร์มินอลบล็อกชนิดยึดราง C และอุปกรณ์เสริม Big One			59



**MATERIAL:**

High conductivity seamless copper tube  
to BS 2874-C101

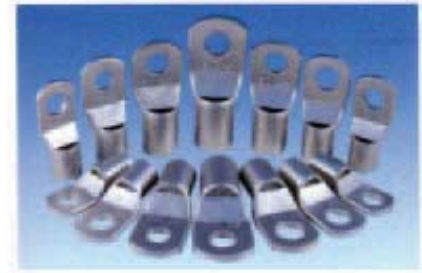
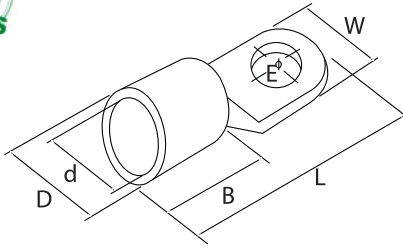

หางปลาทองแดงรุ่นหนา

**Non-Insulated Copper Tubular Cable Lugs (หางปลาทองแดงรุ่นหนา)**

Model	Wire Size (mm <sup>2</sup> )	Stud Size (mm.)	Dimension (mm.)						Pcs/Bag	Pcs/Box	ราคา/ตัว (บาท)
			E	D	d	W	B	L			
SC10-6	10	6	6.5	6.1	4.5	12	9	25	100	1,000	5.50.-
SC10-8		8	8.4	6.1	4.5	12.5	9	27	100	1,000	
SC16-6	16	6	6.5	7	5.4	12	12	30	100	500	7.50.-
SC16-8		8	8.4	7	5.4	12.5	12	30	100	500	
SC25-6	25	6	6.5	8.6	6.8	13	12	33	50	400	11.00.-
SC25-8		8	8.4	8.6	6.8	15	12	33	50	400	
SC25-10		10	10.5	8.6	6.8	18	12	34	50	400	
SC35-6	35	6	6.5	10.4	8.2	16	14	38	50	250	13.50.-
SC35-8		8	8.4	10.4	8.2	16	14	38	50	250	
SC35-10		10	10.5	10.4	8.2	18	14	39	50	250	
SC35-12		12	13	10.4	8.2	19	14	40.5	50	200	
SC50-8	50	8	8.4	12.2	9.5	17.8	16	45	50	150	22.00.-
SC50-10		10	10.5	12.2	9.5	17.8	16	45	50	150	
SC50-12		12	13	12.2	9.5	20	16	45	50	150	
SC70-8	70	8	8.4	14.4	11.2	21	20	52	50	100	36.00.-
SC70-10		10	10.5	14.4	11.2	21	20	52	50	100	
SC70-12		12	13	14.4	11.2	21	20	52	50	100	
SC95-8	95	8	8.4	17.1	13.5	25	23	58	30	60	54.00.-
SC95-10		10	10.5	17.1	13.5	25	23	58	30	60	
SC95-12		12	13	17.1	13.5	25	23	58	30	60	
SC120-10	120	10	10.5	19	15	28	22	63	25	50	70.00.-
SC120-12		12	13	19	15	28	22	63	25	50	
SC120-14		14	15	19	15	28	22	63	25	50	
SC120-16		16	17	19	15	28	22	63	25	50	
SC150-10	150	10	10.5	20.8	16.5	30	26	70	20	40	96.00.-
SC150-12		12	13	20.8	16.5	30	26	70	20	40	
SC150-14		14	15	20.8	16.5	30	26	70	20	40	
SC150-16		16	17	20.8	16.5	30	26	70	20	40	
SC185-12	185	12	13	23.1	18.5	33.5	32	75	20	40	126.00.-
SC185-14		14	15	23.1	18.5	33.5	32	75	20	40	
SC185-16		16	17	23.1	18.5	33.5	32	75	20	40	
SC240-12	240	12	13	26	21	38	38	90	10	20	216.00.-
SC240-14		14	15	26	21	38	38	90	10	20	
SC240-16		16	17	26	21	38	38	90	10	20	
SC300-12	300	12	13	29.4	23.5	43	42	98	5	15	300.00.-
SC300-14		14	15	29.4	23.5	43	42	98	5	15	
SC300-16		16	17	29.4	23.5	43	42	98	5	15	
SC400-14	400	14	15	35.8	28.5	52	44	110	8	8	480.00.-
SC400-16		16	17	35.8	28.5	52	44	110	8	8	
SC400-18		18	19	35.8	28.5	52	44	110	8	8	
SC500-14	500	14	15	38.2	30	55	48	120	6	6	640.00.-
SC500-16		16	17	38.2	30	55	48	120	6	6	
SC500-18		18	19	38.2	30	55	48	120	6	6	

\* ราคาสินค้าไม่รวมภาษีมูลค่าเพิ่มและราคาอาจเปลี่ยนแปลงได้โดยไม่ต้องแจ้งให้ทราบล่วงหน้า \*



**MATERIAL:**

High conductivity seamless copper tube  
to BS 2874-C101

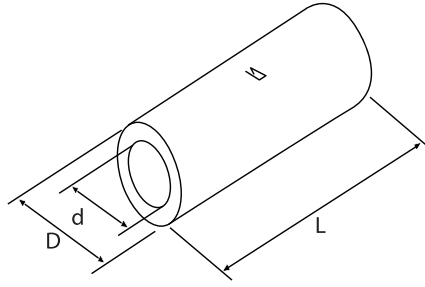

สลิปเปลือย

**Non-Insulated Butt Connectors (สลิปเปลือย)**

Model	Wire Range		Dimension (mm.)			Pcs/Bag	Pcs/Box	ราคา/ตัว (บาท)
	AWG	mm <sup>2</sup>	D	d	L			
B1.25	22-16	0.25-1.65	3.3	1.9	16.5	100	3,000	1.80.-
B2	16-14	1.04-2.63	4	2.6	16.5	100	2,500	2.20.-
B5.5	12-10	4.6-6.64	5.5	3.7	16.5	100	2,000	3.30.-

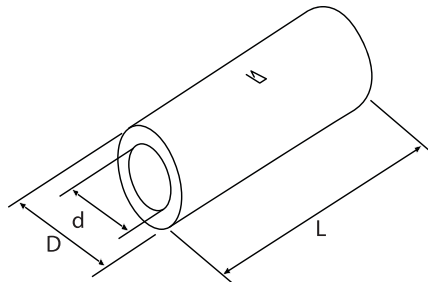

สลิปเปลือยยาวพิเศษ

**Non-Insulated L-Butt Connectors (สลิปเปลือยยาวพิเศษ)**

Model	Wire Size (SQmm.)	Dimension (mm.)			Pcs/Bag	Pcs/Box	ราคา/ตัว (บาท)
		D	d	L			
L10	10	6.1	4.5	20	100	1,000	10.00.-
L16	16	7	5.4	40	100	400	13.50.-
L25	25	8.6	6.8	45	50	200	19.50.-
L35	35	10.4	8.2	45	50	200	23.00.-
L50	50	12.2	9.5	45	50	150	29.00.-
L70	70	14.4	11.2	50	25	100	44.00.-
L95	95	17.1	13.5	50	20	60	66.00.-
L120	120	19	15	55	20	40	72.00.-
L150	150	20.8	16.5	60	20	40	120.00.-
L185	185	23.1	18.5	65	15	35	156.00.-
L240	240	26	21	80	5	15	216.00.-
L300	300	29.4	23.5	85	5	10	300.00.-
L400	400	35.8	28.5	90	5	10	480.00.-
L500	500	38.2	30	100	4	8	600.00.-

\* ราคาสินค้าไม่รวมภาษีมูลค่าเพิ่มและราคาอาจเปลี่ยนแปลงได้โดยไม่ต้องแจ้งให้ทราบล่วงหน้า \*

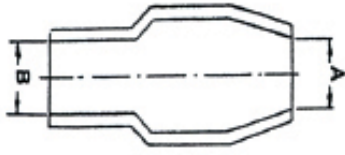

ปลอกหุ้ม  
(สีขาว, ดำ, แดง, น้ำเงิน, เขียว, เหลือง)

Terminal Soft Sleeves (ปลอกหุ้ม)

Model	PVC.Wire mm <sup>2</sup>	Dimension (mm.)		Pcs/Box	สีธรรมดา	สีพิเศษ (ฟ้า,เทา,น้ำตาล)
		A	B		ราคา/ตัว (บาท)	ราคา/ตัว (บาท)
V 2	2.5	3.7	3.5	100	0.45.-	0.65.-
V 3.5	4.0	4.7	4.3	100	0.50.-	0.76.-
V 5.5	6.0	5.8	5.1	100	0.60.-	0.86.-
V 8	10.0	6.8	6.3	100	0.75.-	1.10.-
V 14	16.0	8.0	7.6	100	1.20.-	1.75.-
V 22	25.0	10.3	9.2	100	1.90.-	2.85.-
V 38	35.0	12.0	10.3	100	2.30.-	4.20.-
V 60	50.0	14.0	13.5	100	3.60.-	5.40.-
V 80	70.0	17.0	16.0	50	4.80.-	7.20.-
V 100	95.0	20.0	18.0	50	6.50.-	9.60.-
V 125	120.0	22.0	20.0	50	7.20.-	10.80.-
V 150	150.0	24.0	22.0	50	9.40.-	14.10.-
V 200	185.0	30.0	24.0	50	11.55.-	22.00.-
V 250	240.0	32.0	27.0	25	14.40.-	29.65.-
V 325	300.0	34.0	30.0	25	17.30.-	31.20.-

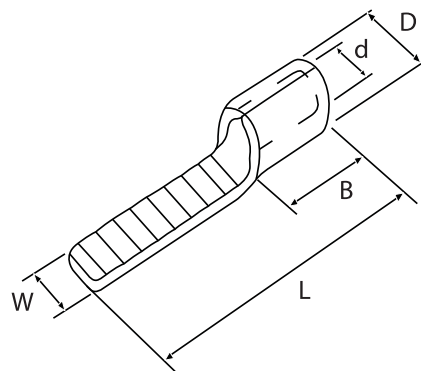

หางปลาก้านบาร์เปลือย

Non-Insulated Flat Blade Terminals (หางปลาก้านบาร์เปลือย)

Model	Wire Range		Dimension (mm.)						Pcs/Bag	Pcs/Box	ราคา/ตัว (บาท)
	AWG	mm <sup>2</sup>	W	T	L	B	d	D			
TPIN1.25F-14/3	22-16	0.25-1.65	3	0.75	19	4.5	1.7	3.4	100	3,500	1.80.-
TPIN2F-14/3	16-14	1.04-2.63	3	0.75	19	4.8	2.3	4	100	3,500	2.00.-
TPIN5.5F-14/3	12-10	4.6-6.64	3	1	20.8	6.8	3.5	5.6	100	1,500	3.50.-

\* ราคาสินค้าไม่รวมภาษีมูลค่าเพิ่มและราคาอาจเปลี่ยนแปลงได้โดยไม่ต้องแจ้งให้ทราบล่วงหน้า \*



MATERIAL : E-Copper with Tin Plated

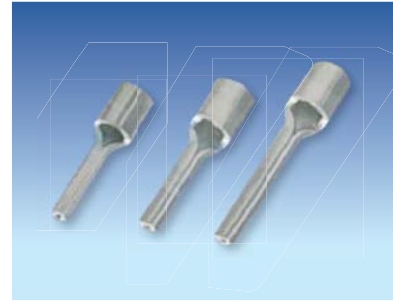
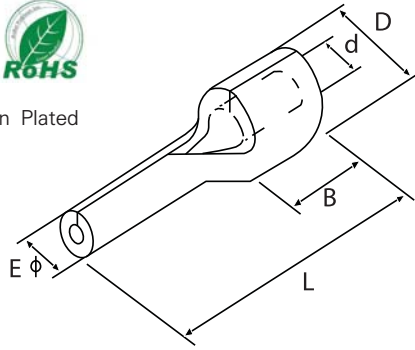

หางหนูเปลือย

Non-Insulated Pin Terminals (หางหนูเปลือย)

Model	Wire Range		Dimension (mm.)					Pcs/Bag	Pcs/Box	ราคา/ตัว (บาท)
	AWG	mm <sup>2</sup>	E	L	B	d	D			
TPIN1.25	22-16	0.25-1.65	2	16.3	4.5	1.7	3.4	100	1,500	1.50.-
TPIN2	16-14	1.04-2.63	2	17	4.8	2.3	4	100	1,500	1.80.-
TPIN5.5	12-10	4.6-6.64	2.7	20.5	6.8	3.5	5.6	100	1,500	3.50.-

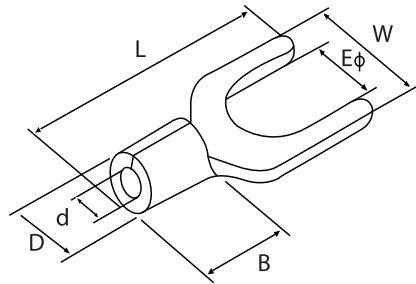

หางปลาแฉกเปลือย

Non-Insulated Spade Terminals (หางปลาแฉกเปลือย)

Model	Wire Range		Stud Size (mm.)	Dimension (mm.)						Pcs/Bag	Pcs/Box	ราคา/ตัว (บาท)
	AWG	mm <sup>2</sup>		E	D	d	W	B	L			
1.25-3YSA	22-16	0.25-1.65	3	3.2	3.4	1.7	5.7	4.5	16	100	3,000	1.10.-
1.25-3YS			3.5	3.7	3.4	1.7	5.7	4.5	16	100	3,000	1.10.-
1.25-4YS			4	4.3	3.4	1.7	6.4	4.5	16	100	3,000	1.10.-
1.25-4YW			4	4.3	3.4	1.7	7.2	4.5	16	100	3,000	1.10.-
1.25-5Y			5	5.3	3.4	1.7	8	4.5	16	100	3,000	1.10.-
2-3YSA	16-14	1.04-2.63	3	3.2	4	2.3	5.7	4.5	16	100	2,500	1.10.-
2-3YS			3.5	3.7	4	2.3	5.7	4.5	16	100	2,500	1.10.-
2-4YS			4	4.3	4	2.3	5.7	4.5	16	100	2,500	1.10.-
2-4YW			4	4.3	4	2.3	6.4	4.5	16	100	2,500	1.10.-
2-5Y			5	5.3	4	2.3	8	4.5	16	100	2,000	1.10.-
3.5-4Y	14-12	2.63-4.6	4	4.3	5	3.2	8	6.3	18	100	1,800	1.80.-
3.5-5Y			5	5.3	5	3.2	8	6.3	18	100	1,500	1.80.-
5.5-4Y	12-10	4.6-6.64	4	4.3	5.6	3.5	8.2	6.5	19.5	100	1,000	2.20.-
5.5-5Y			5	5.3	5.6	3.5	9	6.5	19.5	100	1,000	2.20.-
5.5-6Y			6	6.4	5.6	3.5	12	6.5	24	100	1,000	3.00.-

\* ราคาสินค้าไม่รวมภาษีมูลค่าเพิ่มและราคาอาจเปลี่ยนแปลงได้โดยไม่ต้องแจ้งให้ทราบล่วงหน้า \*





MATERIAL : E-Copper with Tin Plated

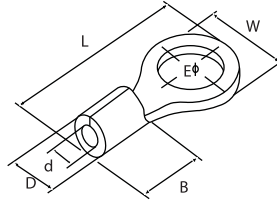

หางปลากลมเปลือย

Non-Insulated Ring Terminals (หางปลากลมเปลือย)

Model	Wire Range		Stud Size (mm.)	Dimension (mm.)						Pcs/Bag	Pcs/Box	ราคา/ตัว (บาท)
	AWG	mm <sup>2</sup>		E	D	d	W	B	L			
1.25-3A	22-16	0.25-1.65	3	3.2	3.4	1.7	5.5	4.5	11.5	100	2,500	1.10.-
1.25-3M			3.5	3.7	3.4	1.7	6.6	4.5	14.4	100	2,500	1.10.-
1.25-4			4	4.3	3.4	1.7	8	4.5	15.8	100	2,500	1.10.-
1.25-5			5	5.3	3.4	1.7	8	4.5	15.8	100	2,500	1.10.-
1.25-6			6	6.4	3.4	1.7	11.6	4.5	21.7	100	2,000	2.00.-
1.25-8			8	8.4	3.4	1.7	11.6	4.5	21.7	100	2,000	2.00.-
1.25-10			10	10.5	3.4	1.7	13.6	4.5	26	100	1,500	2.00.-
2-3A	16-14	1.04-2.63	3	3.2	4	2.3	5.5	4.8	16.8	100	2,500	1.10.-
2-3M			3.5	3.7	4	2.3	6.6	4.8	16.8	100	2,500	1.10.-
2-4			4	4.3	4	2.3	8.5	4.8	16.8	100	2,500	1.10.-
2-5			5	5.3	4	2.3	9.5	4.8	16.8	100	2,500	1.10.-
2-6			6	6.4	4	2.3	12	4.8	21.8	100	2,000	2.00.-
2-8			8	8.4	4	2.3	12	4.8	21.8	100	2,000	2.00.-
2-10			10	10.5	4	2.3	13.6	4.8	25.5	100	1,500	2.00.-
3.5-4	14-12	2.63-4.6	4	4.3	5	3.2	9.5	6.8	20	100	1,500	2.00.-
3.5-5			5	5.3	5	3.2	12	6.8	20	100	1,500	2.00.-
3.5-6			6	6.4	5	3.2	12	6.8	21.4	100	1,000	2.30.-
5.5-4	12-10	4.6-6.64	4	4.3	5.6	3.5	9.5	6.8	19.8	100	1,500	2.30.-
5.5-5			5	5.3	5.6	3.5	9.5	6.8	19.8	100	1,500	2.30.-
5.5-6			6	6.4	5.6	3.5	12	6.8	25.8	100	1,000	3.00.-
5.5-8			8	8.4	5.6	3.5	15	6.8	28	100	1,000	3.60.-
5.5-10			10	10.5	5.6	3.5	15	6.8	28	100	1,000	3.60.-
8-6	8	6.64-10.25	6	6.4	7	4.5	11	8	22.5	50	500	5.40.-
8-8			8	8.4	7	4.5	14	8	27	50	500	6.60.-
8-10			10	10.5	7	4.5	18	8	30	50	500	6.60.-
14-6	6	10.25-16.78	6	6.4	8.5	5.9	11	11	25.5	50	500	9.00.-
14-8			8	8.4	8.5	5.9	14	11	31	50	500	9.00.-
14-10			10	10.5	8.5	5.9	18	11	33	50	300	9.00.-



MATERIAL : CuZn (BRASS)with Tin Plated

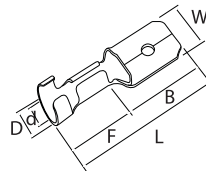

หางปลาเสียบตัวผู้แบนเปลือย

Open Barrel Male Connector (หางปลาเสียบตัวผู้แบนเปลือย)

Model	Wire Range		Name		Dimension (mm.)						Pcs/Bag	Pcs/Box	ราคา/ตัว (บาท)
	AWG	mm <sup>2</sup>	Tab Size	Type	W	B	L	F	d	D			
DOM6.3-2.5LT	16-14	1.04-2.63	6.35x0.8	250	6.6	8	20	12	3.2	4.5	100	1,000	3.00.-
DOM6.3-6LT	12-10	4.6-6.64	6.35x0.8	250	6.6	8	20	12	4.7	5.9	100	1,000	3.90.-

\* ราคาสินค้าไม่รวมภาษีมูลค่าเพิ่มและราคาอาจเปลี่ยนแปลงได้โดยไม่ต้องแจ้งให้ทราบล่วงหน้า \*



MATERIAL : E-Copper with Tin Plated  
INSULATION : VINYL  
HEAT RESISTANT : Up to 75°C

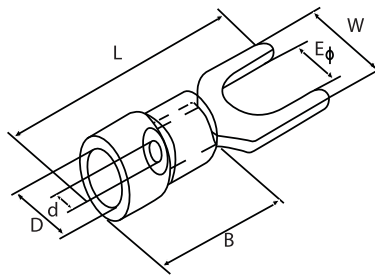

หางปลาแฉกหุ้มฉนวนไวนิล

**Vinyl-Insulated Spade Terminals (หางปลาแฉกหุ้มฉนวนไวนิล)**

Model	Wire Range		Stud Size (mm.)	Dimension (mm.)						Insulated Color	Pcs/Bag	Pcs/Box	ราคา/ตัว (บาท)
	AWG	mm <sup>2</sup>		E	D	d	W	B	L				
VF1.25-3YSA	22-16	0.25-1.65	3	3.2	4	1.7	5.7	10.4	21.8	RED	100	1,500	1.45.-
VF1.25-3YS			3.5	3.7	4	1.7	5.7	10.4	21.8				
VF1.25-4YS			4	4.3	4	1.7	6.4	10.4	21.8				
VF1.25-4YW			4	4.3	4	1.7	7.2	10.4	21.8				
VF1.25-5Y			5	5.3	4	1.7	8	10.4	21.8				
VF2-3YSA	16-14	1.04-2.63	3	3.2	4.6	2.3	5.7	10.4	21.8	BLUE	100	1,500	1.45.-
VF2-3YS			3.5	3.7	4.6	2.3	5.7	10.4	21.8				
VF2-4YS			4	4.3	4.6	2.3	5.7	10.4	21.8				
VF2-4YW			4	4.3	4.6	2.3	6.4	10.4	21.8				
VF2-5Y			5	5.3	4.6	2.3	8	10.4	21.8				
VF3.5-4Y	14-12	2.63-4.6	4	4.3	5.6	3.2	8	13.3	24.8	BLACK	100	800	2.10.-
VF3.5-5Y			5	5.3	5.6	3.2	8	13.3	24.8				
VF3.5-6Y			6	6.4	5.6	3.2	12	13.8	28.8				
VF5.5-4Y	12-10	4.6-6.64	4	4.3	6.6	3.5	8.2	13.6	26.5	YELLOW	100	800	2.30.-
VF5.5-5Y			5	5.3	6.6	3.5	9	13.6	26.5				
VF5.5-6Y			6	6.4	6.6	3.5	12	13.6	31.2				

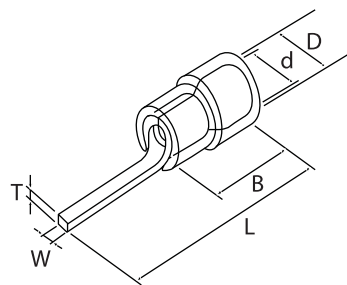

หางปลาก้านบาร์หุ้มฉนวนไวนิล

**Vinyl-Insulated Pin Terminals (หางปลาก้านบาร์หุ้มฉนวนไวนิล)**

Model	Wire Range		Dimension (mm.)						Insulated Color	Pcs/Bag	Pcs/Box	ราคา/ตัว (บาท)
	AWG	mm <sup>2</sup>	W	T	L	B	d	D				
PIN1.25F-14	22-16	0.25-1.65	3	0.75	24.9	10.4	1.7	4	RED	100	1,000	2.40.-
PIN2F-14	16-14	1.04-2.63	3	0.75	24.4	10.4	2.3	4.6	BLUE	100	1,000	2.70.-
PIN5.5F-14	12-10	4.6-6.64	3	1	27.5	13.5	3.5	6.9	YELLOW	100	1,000	3.90.-

\* ราคาสินค้าไม่รวมภาษีมูลค่าเพิ่มและราคาอาจเปลี่ยนแปลงได้โดยไม่ต้องแจ้งให้ทราบล่วงหน้า \*



MATERIAL : E-Copper with Tin Plated  
INSULATION : VINYL  
HEAT RESISTANT : Up to 75°C

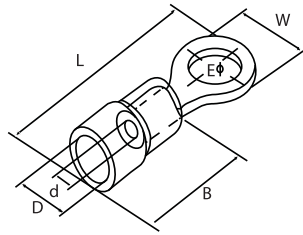

หางปลากลุ่มฉนวนไวนิล

Vinyl-Insulated Ring Terminals (หางปลากลุ่มฉนวนไวนิล)

Model	Wire Range		Stud Size (mm.)	Dimension (mm.)						Insulated Color	Pcs/Bag	Pcs/Box	ราคา/ตัว (บาท)
	AWG	mm <sup>2</sup>		E	D	d	W	B	L				
VF1.25-3A	22-16	0.25-1.65	3	3.2	4	1.7	5.5	10.4	17.3	RED	100	1,500	1.45.-
VF1.25-3M			3.5	3.7	4	1.7	6.6	10.4	20.3		100	1,500	1.45.-
VF1.25-4			4	4.3	4	1.7	8	10.4	21.8		100	1,500	1.45.-
VF1.25-5			5	5.3	4	1.7	8	10.4	21.8		100	1,500	1.45.-
VF1.25-6			6	6.4	4	1.7	11.6	10.4	27.5		100	1,000	2.00.-
VF1.25-8			8	8.4	4	1.7	11.6	10.4	27.5		100	1,000	2.00.-
VF1.25-10			10	10.5	4	1.7	13.6	10.4	31.8		100	1,000	3.20.-
VF2-3A	16-14	1.04-2.63	3	3.2	4.6	2.3	8.5	10.4	22.3	BLUE	100	1,000	1.45.-
VF2-3M			3.5	3.7	4.6	2.3	6.6	10.4	19.8		100	1,500	1.45.-
VF2-4			4	4.3	4.6	2.3	8.5	10.4	22.3		100	1,500	1.45.-
VF2-5			5	5.3	4.6	2.3	9.5	10.4	22.3		100	1,500	1.45.-
VF2-6			6	6.4	4.6	2.3	12	10.4	27.3		100	1,000	2.00.-
VF2-8			8	8.4	4.6	2.3	12	10.4	27.3		100	1,000	2.00.-
VF2-10			10	10.5	4.6	2.3	13.6	10.4	30.8		100	1,000	3.20.-
VF3.5-4	14-12	2.63-4.6	4	4.3	5.6	3.2	9.5	13.3	26.3	BLACK	100	1,000	2.20.-
VF3.5-5			5	5.3	5.6	3.2	12	13.3	26.3		100	1,000	2.20.-
VF3.5-6			6	6.4	5.6	3.2	12	13.3	27.7		100	500	2.50.-
VF5.5-4	12-10	4.6-6.64	4	4.3	6.6	3.5	9.5	13.5	26.5	YELLOW	100	800	2.30.-
VF5.5-5			5	5.3	6.6	3.5	9.5	13.5	26.5		100	800	2.30.-
VF5.5-6			6	6.4	6.6	3.5	12	13.5	32.5		100	500	3.60.-
VF5.5-8			8	8.4	6.6	3.5	15	13.5	34.5		100	500	3.60.-
VF5.5-10			10	10.5	6.6	3.5	15	13.5	34.5		100	500	4.20.-

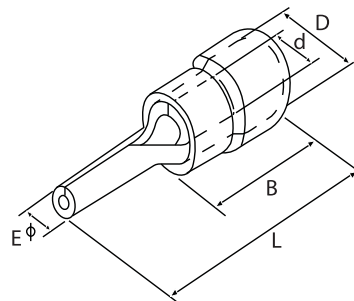

หางหนูกลุ่มฉนวนไวนิล

Vinyl-Insulated Pin Terminals (หางหนูกลุ่มฉนวนไวนิล)

Model	Wire Range		Dimension (mm.)					Insulated Color	Pcs/Bag	Pcs/Box	ราคา/ตัว (บาท)
	AWG	mm <sup>2</sup>	E	L	B	E	D				
PIN1.25	22-16	0.25-1.65	2	22.5	10.4	1.7	4	RED	100	1,000	2.10.-
PIN2	16-14	1.04-2.63	2	22.9	10.4	2.3	4.5	BLUE	100	1,000	2.30.-
PIN5.5	12-10	4.6-6.64	2.7	27.3	13.5	3.5	6.3	YELLOW	100	1,000	3.70.-

\* ราคาสินค้าไม่รวมภาษีมูลค่าเพิ่มและราคาอาจเปลี่ยนแปลงได้โดยไม่ต้องแจ้งให้ทราบล่วงหน้า \*



MATERIAL : E-Copper with Tin Plated  
INSULATION : VINYL  
HEAT RESISTANT : Up to 75°C

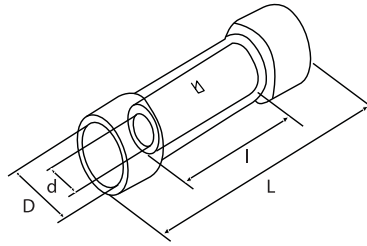

สลีปหุ้มฉนวนไวนิล

Vinyl Insulated Butt Connectors (สลีปหุ้มฉนวนไวนิล)

Model	Wire Range		Dimension (mm.)				Insulated Color	Pcs/Bag	Pcs/Box	ราคา/ตัว (บาท)
	AWG	mm <sup>2</sup>	d	D	L	I				
BF1.25	22-16	0.25-1.65	1.9	4	23	15	RED	100	1,000	2.20.-
BF2	16-14	1.04-2.63	2.6	4.6	23.2	15	BLUE	100	1,000	2.50.-
BF5.5	12-10	4.6-6.64	3.7	6.6	25.5	15	YELLOW	100	500	3.40.-

MATERIAL : CuZn (BRASS)with Tin Plated  
INSULATION : VINYL  
HEAT RESISTANT : Up to 75°C

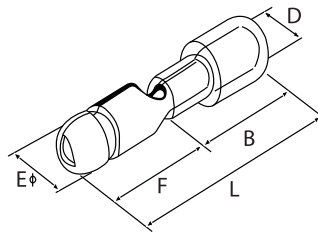

หางปลาเสียบตัวผู้กลมหุ้มฉนวนไวนิล

Vinyl-Insulated Bullet Connects (หางปลาเสียบตัวผู้กลมหุ้มฉนวนไวนิล)

Model	Wire Range		Dimension (mm.)					Insulated Color	Pcs/Bag	Pcs/Box	ราคา/ตัว (บาท)
	AWG	mm <sup>2</sup>	E	F	D	B	L				
F1.25A	22-16	0.25-1.65	3.96	10.5	3.5	10	20.5	RED	100	1,000	1.90.-
F2A(4)	16-14	1.04-2.63	3.96	10.5	4.2	10	20.5	BLUE	100	1,000	1.90.-
F5.5A(5)	12-10	4.6-6.64	4.96	11.4	5.5	13.7	25.1	YELLOW	100	500	2.40.-

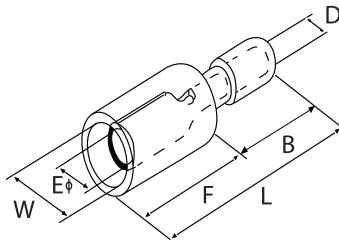

หางปลาเสียบตัวเมียกลมหุ้มฉนวนไวนิล

Fully Vinyl-Insulated Receptacle Connects (หางปลาเสียบตัวเมียกลมหุ้มฉนวนไวนิล)

Model	Wire Range		Dimension (mm.)						Insulated Color	Pcs/Bag	Pcs/Box	ราคา/ตัว (บาท)
	AWG	mm <sup>2</sup>	E	W	D	F	L	B				
F1.25B	22-16	0.25-1.65	4	6.3	3.5	12.5	23	10.5	RED	100	1,000	2.20.-
F2B(4)	16-14	1.04-2.63	4	6.3	4.2	12.5	23	10.5	BLUE	100	1,000	2.20.-
F5.5B(5)	12-10	4.6-6.65	5	7.0	5.5	13.5	25.5	12	YELLOW	100	500	2.80.-

\* ราคาสินค้าไม่รวมภาษีมูลค่าเพิ่มและราคาอาจเปลี่ยนแปลงได้โดยไม่ต้องแจ้งให้ทราบล่วงหน้า \*



MATERIAL : CuZn (BRASS)with Tin Plated  
INSULATION : VINYL  
HEAT RESISTANT : Up to 75°C

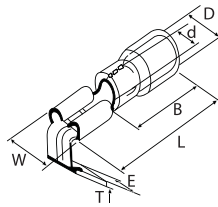

หางปลาเสียบแบนตัวผู้-ตัวเมียหุ้มฉนวนไวนิล

**Vinyl-Insulated Piggy Back Connects (หางปลาเสียบแบนตัวผู้-ตัวเมียหุ้มฉนวนไวนิล)**

Model	Wire Range		Name		Dimension (mm.)							Insulated Color	Pcs/Bag	Pcs/Box	ราคา/ตัว (บาท)
	AWG	mm <sup>2</sup>	Tab Size	Type	W	E	L	d	D	B	T				
MF1.25F	22-16	0.25-1.65	6.35-0.8	250	6.8	6.3	22	1.8	3.9	10	0.8	RED	100	700	2.65.-
MF2F	16-14	1.04-2.63	6.35-0.8	250	6.8	6.3	22	2.3	4.2	10	0.8	BLUE	100	600	2.65.-
MF5.5F	12-10	4.6-6.64	6.35-0.8	250	6.8	6.3	22.5	3.5	5.5	13.5	1	YELLOW	100	500	3.50.-

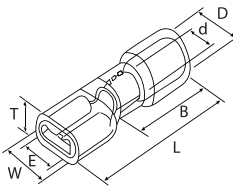

หางปลาเสียบตัวเมียแบนหุ้มฉนวนไวนิล

**Fully Insulated Female Connectors (หางปลาเสียบตัวเมียแบนหุ้มฉนวนไวนิล)**

Model	Wire Range		Name		Dimension (mm.)							Insulated Color	Pcs/Bag	Pcs/Box	ราคา/ตัว (บาท)
	AWG	mm <sup>2</sup>	Tab Size	Type	E	W	L	d	D	G	B				
RF250F	22-16	0.25-1.65	6.35-0.8	250	6.6	9.6	23	1.8	3.9	4.8	10	RED	100	500	2.90.-
BF250F	16-14	1.04-2.63	6.35-0.8	250	6.6	9.6	23	2.3	4.2	4.8	10	BLUE	100	500	2.90.-
YF250F	12-10	4.6-6.64	6.35-0.8	250	6.6	9.6	24	3.5	5.5	4.8	11	YELLOW	100	500	3.60.-

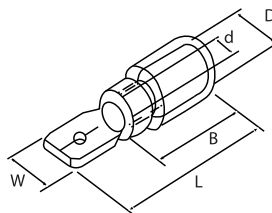

หางปลาเสียบตัวผู้แบนหุ้มฉนวนไวนิล

**Vinyl-Insulated Male Connects (หางปลาเสียบตัวผู้แบนหุ้มฉนวนไวนิล)**

Model	Wire Range		Name		Dimension (mm.)					Insulated Color	Pcs/Bag	Pcs/Box	ราคา/ตัว (บาท)
	AWG	mm <sup>2</sup>	Tab Size	Type	W	L	d	D	B				
RM187-5	22-16	0.25-1.65	4.8X0.5	187	4.5	19	1.8	3.8	10	RED	100	1,000	1.70.-
RM250			6.35X0.8	250	6.3	21.1	1.8	3.8	10				
BM187-5	16-14	1.04-2.63	4.8X0.5	187	4.5	19	2.4	4.2	10	BLUE	100	1,000	1.70.-
BM250			6.35X0.8	250	6.3	21.1	2.4	4.2	10				
YM250	12-10	4.6-6.64	6.35X0.8	250	6.3	24	3.5	5.4	13	YELLOW	100	1,000	2.20.-

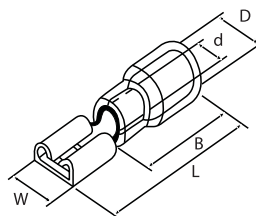

หางปลาเสียบตัวเมียแบนหุ้มฉนวนไวนิล

**Vinyl-Insulated Female Connects (หางปลาเสียบตัวเมียแบนหุ้มฉนวนไวนิล)**

Model	Wire Range		Name		Dimension (mm.)					Insulated Color	Pcs/Bag	Pcs/Box	ราคา/ตัว (บาท)
	AWG	mm <sup>2</sup>	Tab Size	Type	W	L	d	D	B				
RF187-5	22-16	0.25-1.65	4.8X0.5	187	5	19	1.8	3.8	10	RED	100	1,000	1.80.-
RF250			6.35X0.8	250	6.6	20.3	1.8	3.8	10				
BF187-5	16-14	1.04-2.63	4.8X0.5	187	5	19	2.4	4.2	10	BLUE	100	1,000	1.80.-
BF250			6.35X0.8	250	6.6	20.3	2.4	4.2	10				
YF250	12-10	4.6-6.64	6.35X0.8	250	6.6	23.3	3.5	5.4	13	YELLOW	100	500	2.30.-

\* ราคาสินค้าไม่รวมภาษีมูลค่าเพิ่มและราคาอาจเปลี่ยนแปลงได้โดยไม่ต้องแจ้งให้ทราบล่วงหน้า \*



MATERIAL : E-Copper with Tin Plated  
INSULATION : Nylon  
HEAT RESISTANT : Up to 105°C

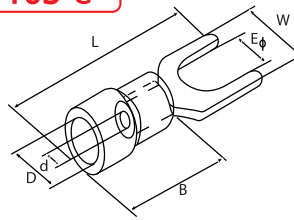

หางปลาคั้มฉนวนไนลอน

**Nylon-Insulated Spade Terminals (หางปลาคั้มฉนวนไนลอน)**

Model	Wire Range		Stud Size (mm.)	Dimension (mm.)						Insulated Color	Pcs/Bag	Pcs/Box	ราคา/ตัว (บาท)
	AWG	mm <sup>2</sup>		E	D	d	W	B	L				
NL1.25-3YSA	22-16	0.25-1.65	3	3.2	4.3	1.7	5.7	11.3	22.7	RED	100	1,500	1.70.-
NL1.25-4YS			4	4.3	4.3	1.7	6.4	11.3	22.7				
NL1.25-4YW			4	4.3	4.3	1.7	7.2	11.3	22.7				
NL1.25-5Y			5	5.3	4.3	1.7	8	11.3	22.7				
NL2-3YSA	16-14	1.04-2.63	3	3.2	5	2.3	5.7	11.3	22.7	BLUE	100	1,500	1.70.-
NL2.4YS			4	4.3	5	2.3	5.7	11.3	22.7				
NL2-4YW			4	4.3	5	2.3	6.4	11.3	22.7				
NL2-5Y			5	5.3	5	2.3	8	11.3	22.7				
NL3.5-4Y	14-12	2.63-4.6	4	4.3	5.6	3.2	8	13.3	25.7	BLACK	100	800	2.80.-
NL3.5-5Y			5	5.3	5.6	3.2	8	13.3	25.7				
NL5.5-4Y	12-10	4.6-6.64	4	4.3	6.6	3.5	8.2	14.1	27.1	YELLOW	100	800	3.80.-
NL5.5-5Y			5	5.3	6.6	3.5	9	14.1	27.1				
NL5.5-6Y			6	6.4	6.6	3.5	12	14.1	31.8				

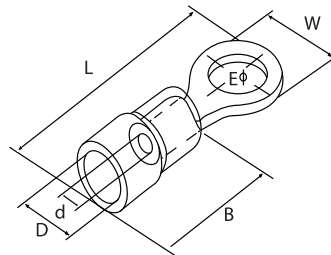

หางปลาคั้มฉนวนไนลอน

**Nylon-Insulated Ring Terminals (หางปลาคั้มฉนวนไนลอน)**

Model	Wire Range		Stud Size (mm.)	Dimension (mm.)						Insulated Color	Pcs/Bag	Pcs/Box	ราคา/ตัว (บาท)
	AWG	mm <sup>2</sup>		E	D	d	W	B	L				
NL1.25-3M	22-16	0.25-1.65	3.5	3.7	4.3	1.7	6.6	11.3	21.2	RED	100	1,500	1.70.-
NL1.25-4			4	4.3	4.3	1.7	8	11.3	22.7				
NL1.25-5			5	5.3	4.3	1.7	8	11.3	22.7				
NL2-3M	16-14	1.04-2.63	3.5	3.7	4.6	2.3	6.6	11.3	23.2	BLUE	100	1,500	1.70.-
NL2-4			4	4.3	4.6	2.3	8.5	11.3	23.2				
NL2-5			5	5.3	4.6	2.3	9.5	11.3	23.2				
NL2-6			6	6.4	4.6	2.3	12	11.3	28.2				
NL2-8			8	8.4	4.6	2.3	12	11.3	28.2				2.40.-
NL3.5-4	14-12	2.63-4.6	4	4.3	5.6	3.2	9.5	13.3	26.3	BLACK	100	1,000	3.10.-
NL3.5-5			5	5.3	5.6	3.2	12	13.3	26.3				
NL3.5-6			6	6.4	5.6	3.2	12	13.3	27.7				
NL5.5-4	12-10	4.6-6.64	4	4.3	6.6	3.5	9.5	14.1	27.1	YELLOW	100	800	3.90.-
NL5.5-5			5	5.3	6.6	3.5	9.5	14.1	27.1				
NL5.5-6			6	6.4	6.6	3.5	12	14.1	33.1				
NL5.5-8			8	8.4	6.6	3.5	15	14.1	35.1				
NL5.5-10			10	10.5	6.6	3.5	15	14.1	35.1				

\* ราคาสินค้าไม่รวมภาษีมูลค่าเพิ่มและราคาอาจเปลี่ยนแปลงได้โดยไม่ต้องแจ้งให้ทราบล่วงหน้า \*



MATERIAL : E-Copper with Tin Plated  
INSULATION : Nylon  
HEAT RESISTANT : Up to 105°C

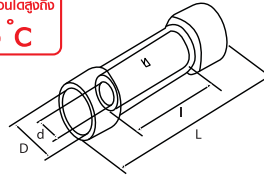

สลีปหุ้มฉนวนไนลอน

**Nylon Insulated Butt Connectors (สลีปหุ้มฉนวนไนลอน)**

Model	Wire Range		Dimension (mm.)				Insulated Color	Pcs/Bag	Pcs/Box	ราคา/ตัว (บาท)
	AWG	mm <sup>2</sup>	d	D	L	I				
BF1.25FLP	22-16	0.25-1.65	2.4	4	25	15	RED	100	500	2.40.-
BF2FLP	16-14	1.04-2.63	3	4.6	25.5	15	BLUE	100	500	2.90.-
BF5.5FLP	12-10	4.6-6.64	4.5	6.6	28	15	YELLOW	100	200	3.90.-

MATERIAL : CuZn (BRASS)with Tin Plated  
INSULATION : VINYL  
HEAT RESISTANT : Up to 75°C

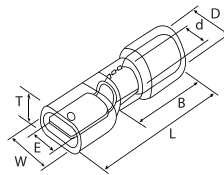

หางปลาเสียบตัวผู้แบบหุ้มฉนวนไนลอนเต็ม

**Nylon Fully Insulated Male Connectors (หางปลาเสียบตัวผู้แบบหุ้มฉนวนไนลอนเต็ม)**

Model	Wire Range		Name		Dimension (mm.)						Color	Pcs/Bag	Pcs/Box	ราคา/ตัว (บาท)
	AWG	mm <sup>2</sup>	Tab size	Type	E	W	L	B	D	T				
RM250FLP	22-16	0.25-1.65	6.35x0.8	250	6.3	10	23	10	3.9	6.5	RED	100	1,000	3.40.-
BM250FLP	16-14	1.04-2.63	6.35x0.8	250	6.3	10	23	10	4.5	6.5	BLUE	100	500	3.40.-
YM250FLP	12-10	4.6-6.64	6.35x0.8	250	6.3	10	26.5	13.5	6.3	7.5	Yellow	100	400	4.60.-

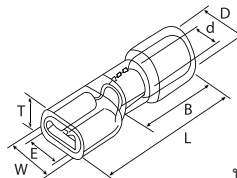

หางปลาเสียบตัวเมียแบบหุ้มฉนวนไนลอนเต็ม

**Nylon Fully Insulated Female Connectors (หางปลาเสียบตัวเมียแบบหุ้มฉนวนไนลอนเต็ม)**

Model	Wire Range		Name		Dimensions (mm.)						Color	Pcs/Bag	Pcs/Box	ราคา/ตัว (บาท)
	AWG	mm <sup>2</sup>	Tab size	Type	E	W	L	B	D	T				
RF250FLP	22-16	0.25-1.65	6.35x0.8	250	6.6	9.6	21.5	10	3.9	5.5	RED	100	1,000	3.60.-
BF250FLP	16-14	1.04-2.63	6.35x0.8	250	6.6	9.6	21.5	10	4.5	5.5	BLUE	100	1,000	3.60.-
YF250FLP	12-10	4.6-6.64	6.35x0.8	250	6.6	9.6	24	13.5	6.3	5.5	Yellow	100	400	4.80.-

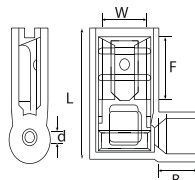

หางปลาเสียบตัวเมียหุ้มฉนวนไนลอนเต็มรูปธง

**Nylon Fully Insulated Flag Female Connects (หางปลาเสียบตัวเมียหุ้มฉนวนไนลอนเต็มรูปธง)**

Model	Wire Range		Name		Dimensions (mm.)				Color	Pcs/Bag	Pcs/Box	ราคา/ตัว (บาท)
	AWG	mm <sup>2</sup>	Tab size	Type	W	F	L	d1				
FLDNY1-250	22-16	0.25-1.65	6.35x0.8	250	6.6	8.5	16	1.7	RED	100	1,000	3.40.-
FLDNY2-250	16-14	1.04-2.63	6.35x0.8	250	6.6	8.5	16	2.3	BLUE	100	1,000	3.40.-
FLDNY5-250	12-10	4.6-6.64	6.35x0.8	250	6.6	8.5	16.5	3.4	Yellow	100	500	4.30.-

\* ราคาสินค้าไม่รวมภาษีมูลค่าเพิ่มและราคาอาจเปลี่ยนแปลงได้โดยไม่ต้องแจ้งให้ทราบล่วงหน้า \*



MATERIAL : E-Copper with Tin Plated  
INSULATION : Polyamide 6.6  
HEAT RESISTANT : Up to 105°C

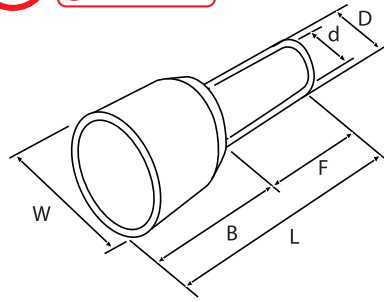

สลีป้าปลายสายหุ้มฉนวนในลอน

Pre-Insulated Cord End Sleeves (สลีป้าปลายสายหุ้มฉนวนในลอน)

Model	Wire Size (mm <sup>2</sup> )	Dimensions (mm.)						German Color	Pcs/Bag	Pcs/Box	ราคา/ตัว (บาท)
		F	B	L	d	D	W				
LT05008	0.5	8	6	14	1	1.3	2.6	Orange	100	2,000	1.30.-
LT07508	0.75	8	6	14	1.2	1.5	2.8	White	100	2,000	1.30.-
LT10008	1	8	6	14	1.4	1.7	3	Yellow	100	2,000	1.30.-
LT15008	1.5	8	6	14	1.7	2	3.5	Red	100	2,000	1.30.-
LT25008	2.5	8	7	15	2.2	2.5	4.2	Blue	100	2,000	1.60.-
LT40010	4	10	7	17	2.8	3.2	4.8	Grey	100	1,000	2.40.-
LT60012	6	12	8	20	3.5	3.9	6.3	Black	100	1,000	2.40.-
LT100012	10	12	10	22	4.5	4.6	7.6	Ivory	100	500	3.30.-
LT160012	16	12	10	24	5.8	6.2	8.8	Green	100	500	6.00.-
LT250016	25	16	14	30	7.5	7.9	11.2	Brown	50	200	14.50.-
LT350025	35	25	14	39	8.3	8.7	12.7	Beige	50	100	17.10.-
LT500025	50	25	15	40	10.3	10.9	15	Olive	25	100	24.00.-

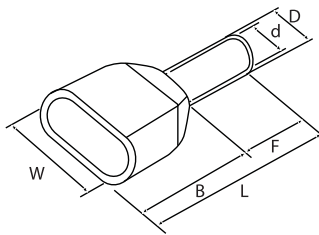

สลีป้าปลายสายหุ้มฉนวนในลอนแบบคู่

Cord End Twin Sleeves (สลีป้าปลายสายหุ้มฉนวนในลอนแบบคู่)

Model	Wire Size (mm <sup>2</sup> )	Dimensions (mm.)						German Color	Pcs/Bag	Pcs/Box	ราคา/ตัว (บาท)
		F	B	L	d	D	W				
CT205008	2x0.5	8	7	15	1.5	1.8	4.7	Orange	100	2,000	1.80.-
CT207508	2x0.75	8	7	15	1.8	2.1	5	White	100	2,000	1.80.-
CT210008	2x1	8	7	15	2.05	2.3	5.4	Yellow	100	2,000	1.80.-
CT215008	2x1.5	8	8	16	2.3	2.6	6.6	Red	100	2,000	1.80.-
CT225010	2x2.5	10	8.5	18.5	2.8	3.2	7.8	Blue	100	2,000	2.10.-
CT240012	2x4	12	11	23	3.7	4.1	8.8	Grey	100	500	3.00.-
CT260014	2x6	14	12	26	4.8	5.2	10	Black	100	500	3.20.-
CT2100014	2x10	14	12.5	26.5	6.4	6.8	12.8	Ivory	100	100	6.00.-
CT2160014	2x16	14	17.5	31.5	8.3	8.9	18.6	Green	100	100	9.00.-

\* ราคาสินค้าไม่รวมภาษีมูลค่าเพิ่มและราคาอาจเปลี่ยนแปลงได้โดยไม่ต้องแจ้งให้ทราบล่วงหน้า \*





MATERIAL : E-Copper with Tin Plated  
INSULATION : Polyamide 6.6  
HEAT RESISTANT : Up to 105°C

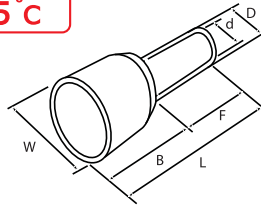

หัวต่อสายรูปหัวหมวก

**Closed-End Connectors (หัวต่อสายรูปหัวหมวก)**

Model	Wire Range			Dimension (mm.)					Insulated Color	Pcs/Bag	Pcs/Box	ราคา/ตัว (บาท)
	AWG	Min.AWG	Max.AWG	d	D	B	F	L				
SD1.25	22-18	2#22	2#20w/1#18	2.6	6.2	6.2	7.3	18	White	100	1,000	2.00.-
SD2	22-14	2#22	1#18w/1#14	3	7.9	7.2	7.3	19.7		100	1,000	2.10.-
SD5.5	22-10	2#22w/2#18	3#18w/1#12	4	10.5	9.6	8.5	25.5		100	300	3.00.-
SD8	16-10	2#16w/1#12	2#16w/1#10	5.3	12.4	12	9.5	27.7		100	300	5.80.-

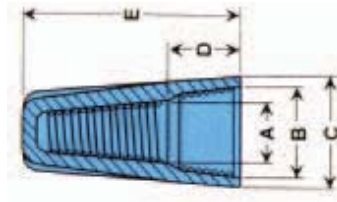

วายนัท

**Wire-Nut Wire Connectors (วายนัท)**

Model	Wire Range		Dimension (mm.)					Rated Voltage	Rated Tem. °C	Color	Pcs/Bag	Pcs/Box	ราคา/ตัว (บาท)
	AWG	mm <sup>2</sup>	A	B	C	D	E						
SP3	Min: 1 #18 w/ 1#20 Max: 3#16w/ 1#20	Min: 1#1 w/ 1#0.75 Max: 3#1.5 w/ 1#0.75	5	9.9	12.2	7.8	22	600V	105°C	Orange	100	400	2.70.-
SP4	Min: 3 #20 Max: 1 #10 W/ 2#14 & 1#16	Min: 3#0.75 Max: 1#4 W/ 2#2.5 & 1#1.5	6	11.2	14	7.9	24	600V	105°C	Yellow	50	250	3.60.-
SP5	Min: 3# 18 Max: 3#10	Min: 3#1 Max: 3#4	7.5	13	16.4	9.15	26.5	600V	105°C	Red	50	200	5.40.-

- Frame retardant Thermoplastic shell provides excellent electrical insulation.
- Fixed, Precise square wire spring provides more securely gripping on conductors.
- Deep skirt entry provides protection from flashover and shorts.
- Socket tools are available for fitting any pneumatic or electrical tool with a 1/4" chuck or drive socket.

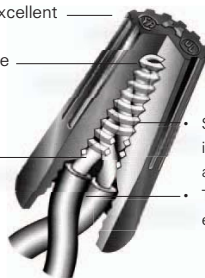

- Sure-grip ribs improve grasping ability and comfort.
- Threaded, funnel entry guides wires into the connector easily.

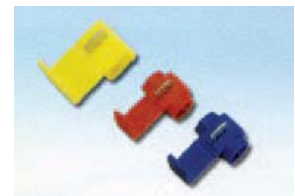
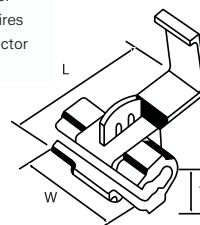

ตัล็บหนีบสาย

**Quick Connector (ตัล็บหนีบสาย)**

Model	Wire Range		Dimension (mm.)			Insulated Color	Pcs/Bag	Pcs/Box	ราคา/ตัว (บาท)
	AWG	mm <sup>2</sup>	W	T	L				
3MR	22-16	0.25-1.65	20	8.5	32	RED	100	200	4.10.-
3MB	16-14	1.04-2.63	20	8.5	32	BLUE	100	200	4.10.-
3MY	12-10	4.6-6.64	21	10	32	Yellow	100	100	6.80.-

\* ราคาสินค้าไม่รวมภาษีมูลค่าเพิ่มและราคาอาจเปลี่ยนแปลงได้โดยไม่ต้องแจ้งให้ทราบล่วงหน้า \*



Material : Polyamide 6,6 UL94 V2 Halogen Free Material

Operating Temp : -40°C to 85°C



ISO 9001 ISO 14001 ISO/TS16949

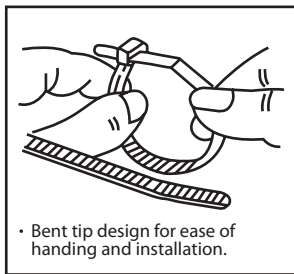

เคเบิลไทร์สีขาวย (Cable Ties Natural Color)

รุ่น (Model)	Length		Width mm.	Max. Bundle Dia.	Min. Tensile Strength		Packing		ราคา/ถุง (บาท)
	Inch	mm.			LBS	Kg.	PCS/BAG	BAGS/CTN	
GT 100-2N	4"	100	2.5	18	18	8.1	100	500	15.-
GT 150-3N	6"	150	3.6	35	40	18.2	100	200	40.-
GT 200-3N	8"	203	3.6	50	40	18.2	100	170	58.-
GT 250-4N	10"	250	4.8	63	50	22.2	100	100	120.-
GT 300-4N	11 7/8"	300	4.8	82	50	22.2	100	90	135.-
GT 380-4N	15"	380	4.8	102	50	22.2	100	80	220.-

เคเบิลไทร์สีดำ (Cable Ties Black Color)

รุ่น (Model)	Length		Width mm.	Max. Bundle Dia.	Min. Tensile Strength		Packing		ราคา/ถุง (บาท)
	Inch	mm.			LBS	Kg.	PCS/BAG	BAGS/CTN	
GT 100-2B	4"	100	2.5	18	18	8.1	100	500	15.-
GT 150-3B	6"	150	3.6	35	40	18.2	100	200	40.-
GT 200-3B	8"	203	3.6	50	40	18.2	100	170	58.-
GT 250-4B	10"	250	4.8	63	50	22.2	100	100	120.-
GT 300-4B	11 7/8"	300	4.8	82	50	22.2	100	90	135.-
GT 370-4B	14.5	370	4.8	82	50	22.2	100	80	208.-
GT 380-4B	15"	380	4.8	102	50	22.2	100	80	220.-

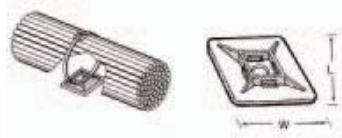

แป้นยึดเคเบิลไทร์ (Cable Ties Mounts) (100pcs/pack)

รุ่น (Model)	Length mm.	Width mm.	High mm.	Hole mm.	Tile hole mm.	ราคา/ถุง (บาท)
TS2-1-2020N	19	19	3.5	4.0	4.7	240.-
TS2-1-3030N	28	28	4.0	5.0	5.0	360.-

แป้นยึดเคเบิลไทร์ (Screw Mounts) (100pcs/pack)

รุ่น (Model)	Length mm.	Width mm.	High mm.	Hole mm.	Tile hole mm.	ราคา/ถุง (บาท)
TS2-5-01N	15	9.3	6.8	#4	4.8	152.-
TS2-5-02N	22	16.2	9.6	#4,#6	7.6	205.-

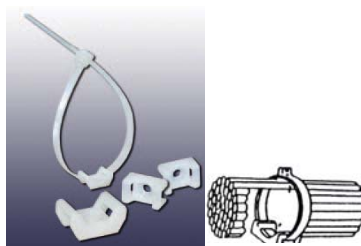

\* ราคาสินค้าไม่รวมภาษีมูลค่าเพิ่มและราคาอาจเปลี่ยนแปลงได้โดยไม่ต้องแจ้งให้ทราบล่วงหน้า \*

ISO 9001 : 2000



**เคเบิลมาร์คเกอร์สีเหลือง (Cable Markers)**

รุ่น (Model)	DIA. Range mm. MIN. MAX.	Standard Markings	Packing Roll	ราคาม้วนละ (บาท)
EC-0	2.0-3.2	Solid Number or Letter Per roll For 0,1,2,3,...9 A,B,C,...Z +,- Blank	1,000 pcs.	90.-
EC-1	3.0-4.2		1,000 pcs.	90.-
EC-2	3.6-7.4		500 pcs.	96.-
EC-3	5.2-10.0		250 pcs.	180.-



**ใส้ไก่ พีวีซี สีขาว (Spiral Wrapping Band/Natural Color) (10m/pack)**

รุ่น (Model)	Dimension (mm.)			Wrapping Range (mm.)	ราคา/ถุง (บาท)
	D	D1	W		
KS-06	4	6	7	4-50	72.-
KS-08	6	8	10.8	6.60	90.-
KS-10	8	10	11.4	8-60	105.-
KS-12	10	12	13.9	10-65	135.-
KS-15	12	15	15	12-75	171.-
KS-19	15	19	18.2	15-100	228.-
KS-24	20	24	19.6	20-130	316.-



**ใส้ไก่ พีวีซี สีดำ (Spiral Wrapping Band/Black Color) (10m/pack)**

รุ่น (Model)	Dimension (mm.)			Wrapping Range (mm.)	ราคา/ถุง (บาท)
	D	D1	W		
KS-06B	4	6	7	4-50	95.-
KS-08B	6	8	10.8	6.60	120.-
KS-10B	8	10	11.4	8-60	130.-
KS-12B	10	12	13.9	10-65	146.-
KS-15B	12	15	15	12-75	203.-
KS-19B	15	19	18.2	15-100	253.-
KS-24B	20	24	19.6	20-130	405.-

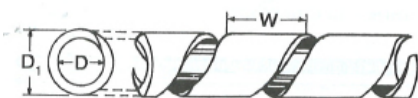

\* ราคาสินค้าไม่รวมภาษีมูลค่าเพิ่มและราคาอาจเปลี่ยนแปลงได้โดยไม่ต้องแจ้งให้ทราบล่วงหน้า \*



Thread : M , PG , NPT Type  
Material : NYLON66 (UL94V-2)  
Operating Temperature : -40°C - 100°C  
Color : Light grey (RAL7035) , Black (RAL9005)

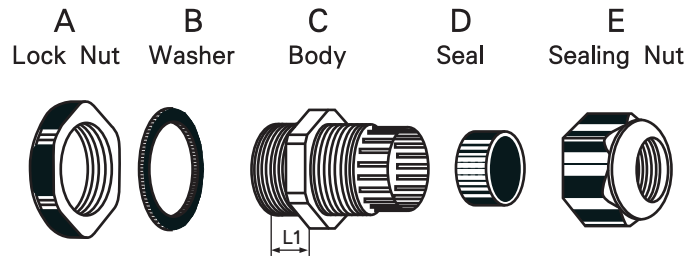

M-Type



PG-Type



NPT-Type

เคเบิลเกลนไนลอนกันน้ำ Nylon Cable Gland IP68

Thread Type	Model Color		Pitch (mm.)	Outside D1 mm.	Inside D2 mm.	Thread length L1 (mm.)	Panel mounting hole (mm.)	Cable range	ราคา/หน่วย (บาท)
	Grey	Black							
 เคเบิลเกลนไนลอนกันน้ำ M-Type	M-12	M-12B	1.5	12	10.38	9	12.2	3-6.5	43.-
	M-16	M-16B	1.5	16	14.38	9	16.2	5-10	50.-
	M-20	M-20B	1.5	20	18.38	9	20.2	10-14	62.-
	M-25	M-25B	1.5	25	23.38	11	25.2	13-18	95.-
	M-32	M-32B	1.5	32	30.38	11	32.2	18-25	161.-
	M-40	M-40B	1.5	40	38.38	15	40.2	22-32	182.-
	M-50	M-50B	1.5	50	48.38	18	50.2	30-38	222.-
M-63	M-63B	1.5	63	61.38	18	63.2	34-44	278.-	
 เคเบิลเกลนไนลอนกันน้ำ PG-Type	PG-7	PG-7B	1.270	12.5	11.28	9	12.7	3-6.5	24.-
	PG-9	PG-9B	1.270	15.2	13.86	9	15.4	4-8	28.-
	PG-11	PG-11B	1.410	18.6	17.26	10	18.8	5-10	28.-
	PG-13.5	PG-13.5B	1.410	20.4	19.06	10	20.7	6-12	36.-
	PG-16	PG-16B	1.410	22.5	21.16	10	22.8	10-14	36.-
	PG-21	PG-21B	1.588	28.3	26.78	12	28.6	13-18	55.-
	PG-29	PG-29B	1.588	37	35.48	12	37.4	18-25	91.-
	PG-36	PG-36B	1.588	47	45.48	16	47.5	22-32	102.-
	PG-42	PG-42B	1.588	54	52.48	18	54.5	32-38	127.-
PG-48	PG-48B	1.588	59.3	57.78	18	59.8	37-44	165.-	
 เคเบิลเกลนไนลอนกันน้ำ NPT-Type	NPT-3/8	NPT-3/8B	1.411	17.055	18	15	17.3	4-8	N/A
	NPT-1/2	NPT-1/2B	1.814	21.223	14	15	21.5	6-12	51.-
	NPT-3/4	NPT-3/4B	1.814	26.568	14	15	26.7	13-18	64.-
	NPT-1	NPT-1B	2.208	33.227	11 1/2	17	33.4	18-25	76.-
	NPT-1 1/4	NPT-1 1/4B	2.208	41.984	11 1/2	18	42.2	22-32	N/A
	NPT-1 1/2	NPT-1 1/2B	2.208	48.053	11 1/2	20	48.3	32-48	N/A
	NPT-2	NPT-2B	2.208	60.091	11 1/2	20	60.4	37-44	N/A

\* ราคาสินค้าไม่รวมภาษีมูลค่าเพิ่มและราคาอาจเปลี่ยนแปลงได้โดยไม่ต้องแจ้งให้ทราบล่วงหน้า \*

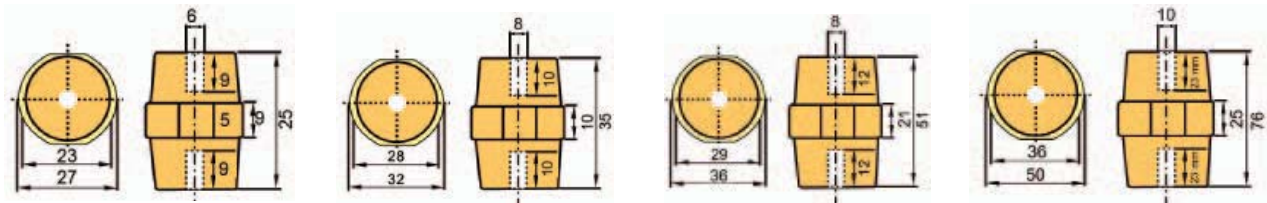

ลูกถ้วยบัสบาร์ SM Series

รุ่น (Model)	Tensile Strength(LBS)	Torque Strength(FT LBS)	Withstand (KV) Voltage	Screw (mm.)	Weight (g.)	Packing/Box	ราคา/หน่วย (บาท)
SM-25	500	6	6	6	28	10 pcs.	38.-
SM-35	600	10	10	8	50	10 pcs.	36.-
SM-51	1000	20	15	8	83	10 pcs.	64.-
SM-76	1500	40	25	10	233	10 pcs.	114.-

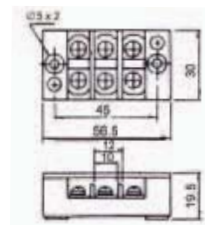
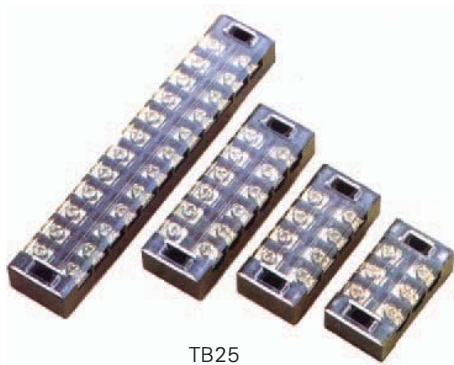

TB25-3P

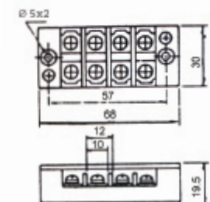

TB25-4P

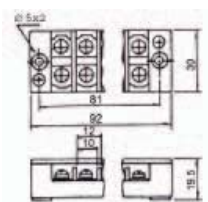

TB25-6P

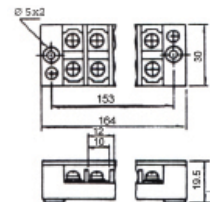

TB25-12P

เทอร์มินอลบล็อก TB25-Type

รุ่น (Model)	Pole	Rated Current	Rated Voltage	Screw (mm.)	Packing/Box	ราคา/หน่วย (บาท)
TB25-3P	3	25 A	500 V	3.8	50	33.-
TB25-4P	4	25 A	500 V	3.8	50	42.-
TB25-6P	6	25 A	500 V	3.8	50	52.-
TB25-12P	12	25 A	500 V	3.8	25	82.-

\* ราคาสินค้าไม่รวมภาษีมูลค่าเพิ่มและราคาอาจเปลี่ยนแปลงได้โดยไม่ต้องแจ้งให้ทราบล่วงหน้า \*



**Small Light Easy Power Saving**

*For Non-Insulated*

- Butt Connector
- Ring Terminal
- Spade Terminal
- Flat Blade Terminal
- Pin Terminal



**HS-1MA**  
*For Non-Insulated Terminal*



**MH-5**  
*For Non-Insulated Terminal*



**MH-8**  
*For Non-Insulated Terminal*



**MH-16**  
*For Non-Insulated Terminal*

Clear Crimping Mark Number

Non-Slippery TPR Handles

Indent Type  
แบบจิกรอยบาก

Terminal

New Mechanism Design For Power-saving

คีมย้ำหางปลาเปลือยแบบจิกรอยบาก

Model	Application Range			Weight Kg.	Length mm.	ราคา/ตัว (บาท)
	JIS mm <sup>2</sup>	DIN mm <sup>2</sup>	AWG/MCM			
HS-1MA	1.25-2	1.5-2.5	16-14	0.2	170	920.-
MH-5	1.25-5.5	1.5-6	16-10	0.3	175	920.-
MH-8	1.25-8	1.5-10	16-8	0.4	240	1,000.-
MH-16	1.25-14	1.5-16	16-6	0.4	250	1,200.-

\* ราคาสินค้าไม่รวมภาษีมูลค่าเพิ่มและราคาอาจเปลี่ยนแปลงได้โดยไม่ต้องแจ้งให้ทราบล่วงหน้า \*

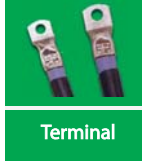
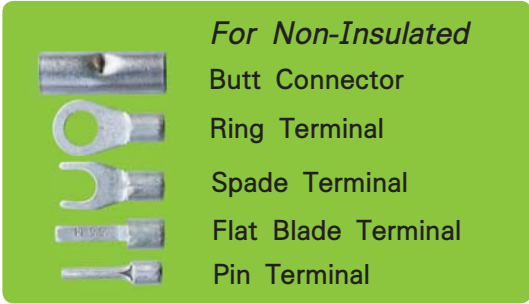

**HD-8L**  
*For Non-Insulated Terminal*



**HD-14L**  
*For Non-Insulated Terminal*



**HD-16L**  
*For Non-Insulated Terminal*



**HD-25L**  
*For Non-Insulated Terminal*



**HD-50L**  
*For Non-Insulated Terminal*

**คีมย้ำหางปลาเปลือยแบบจิกรอยบาก**

Model	Application Range			Weight Kg.	Length mm.	ราคา/ตัว (บาท)
	JIS mm <sup>2</sup>	DIN mm <sup>2</sup>	AWG/MCM			
HD-8L	1.25-8	1.5-10	16-8	0.4	270	960.-
HD-14L	5.5-14	6-16	10-6	0.4	280	1,100.-
HD-16L	1.25-14	1.5-16	16-6	0.4	280	1,150.-
HD-25L	5.5-22	6-25	10-4	0.7	350	1,900.-
HD-50L	5.5-38	6-50	10-2	0.8	365	2,240.-

\* ราคาสินค้าไม่รวมภาษีมูลค่าเพิ่มและราคาอาจเปลี่ยนแปลงได้โดยไม่ต้องแจ้งให้ทราบล่วงหน้า \*



*For Non-Insulated*  
Butt Connector  
Ring Terminal  
Spade Terminal  
Flat Blade Terminal  
Pin Terminal



TM-120

*Adjusting the top screw to change the crimping  
For Non-Insulated Terminal*



Indent Type  
แบบจิกรอยบาก

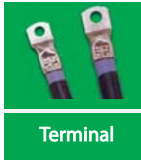

Terminal



TM-150

*Adjusting the top screw to change the crimping  
For Non-Insulated Terminal*

คีมย้ำหางปลาเปลือยแบบจิกรอยบาก

Model	Application Range			Weight Kg.	Length mm.	ราคา/ตัว (บาท)
	JIS mm <sup>2</sup>	DIN mm <sup>2</sup>	AWG/MCM			
TM-120	8-100	10-120	8-250	3.2	570	4,200.-
TM-150	8-120	10-150	8-300	4.0	650	6,000.-



MH-125  
*For Close End Terminal*



คีมย้ำหัวหมวก (Close End)

Model	Standard	Crimping Range			Weight Kg.	Length mm.	ราคา/ตัว (บาท)
		0.5-1.5	1.5-2.5	4-6			
MH-125	DIN/JIS(mm <sup>2</sup> )	0.5-1.5	1.5-2.5	4-6	0.3	180	1,000.-
	NEMA(AWG)	20-16	16-14	12-10			



HSC8-6-4A  
*For End Sleeves Terminal*



คีมย้ำสลีปเข้าปลายสาย (End Sleeves Terminal)

Model	Application Range		Weight Kg.	Length mm.	ราคา/ตัว (บาท)
	end sleeves	twin end sleeves			
HSC8-6-4A	0.08-6 mm <sup>2</sup>	2x0.2 - 2x4 mm <sup>2</sup>	0.4	175	2,200.-

\* ราคาสินค้าไม่รวมภาษีมูลค่าเพิ่มและราคาอาจเปลี่ยนแปลงได้โดยไม่ต้องแจ้งให้ทราบล่วงหน้า \*



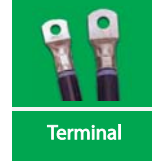
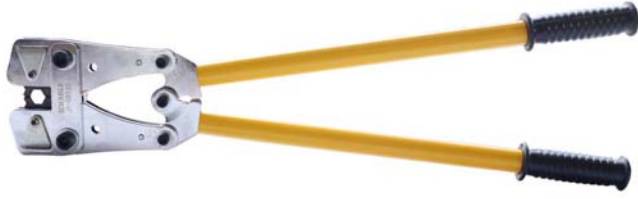

**JY-06120**

For cable lugs 6-120 mm<sup>2</sup>  
with moveable and revolving dies

คีมย้ำหางปลาเปลี่ยนแบบหกเหลี่ยม

Model	Application Range			Weight Kg.	Length mm.	ราคา/ตัว (บาท)
	JIS mm <sup>2</sup>	DIN mm <sup>2</sup>	AWG/MCM			
JY-06120	5.5-100	6-120	10-250	3.8	650	5,000.-

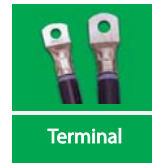

**JT-150**

For cable lugs 10-150 mm<sup>2</sup>  
Head rotates 360°  
The handle length can be adjustable

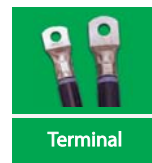

**JT-300**

For cable lugs 16-300 mm<sup>2</sup>  
Head rotates 360°  
The handle length can be adjustable

คีมย้ำหางปลาเปลี่ยนแบบหกเหลี่ยม

Model	Stroke mm.	Application Range			Standard Dies mm <sup>2</sup>	Weight Kg.	Length mm.	ราคา/ชุด (บาท)
		JIS mm <sup>2</sup>	DIN mm <sup>2</sup>	AWG/MCM				
JT-150	9	8-120	10-150	8-300	Die 9 set:CU10/AL6, CU16/AL10, CU25/AL16 CU35/AL25, CU50/AL35, CU70/AL50 CU95/AL70 CU120/AL95, CU150/AL120	2.4	420-580	10,000.-
JT-300	15	14-250	16-300	8-600	Die 11 set:CU16/AL10, CU25/AL16 CU35/AL25 CU50/AL35, CU70/AL50,CU95/AL70 CU120/AL95, CU150/AL120, CU185/AL150 CU240/AL185 CU300/AL240	4.0	530-760	15,000.-

\* ราคาสินค้าไม่รวมภาษีมูลค่าเพิ่มและราคาอาจเปลี่ยนแปลงได้โดยไม่ต้องแจ้งให้ทราบล่วงหน้า \*



**คุณสมบัติ (Main Features)**

- ✓ คีมย้ำแบบเปลี่ยนตาย้าได้ พร้อมตาย้า 11 แบบ  
Crimping Pliers with 11 Dies
- ✓ การออกแบบตัวคีมมีขนาดกระทัดรัดและกลไกให้ใช้แรงบีบย้าน้อยลงและด้ามจับกระชับเพื่อสะดวกการใช้งาน  
The Pliers are compact in design and the mechanism requires less stress, and the handle is compact for ease of use.



ปรับระดับได้    ปลดล็อคง่าย    ใช้แรงย้าน้อยลง  
ด้ามจับกระชับมือ



**A DIE**  
Insulated Terminal  
AWG 22-18/16-14/12-10  
0.5-1.0/1.5-2.5/4.0-6.0 mm<sup>2</sup>



**A1 DIE**  
Heat Shrink Butt Connector  
AWG 22-18/16-14/12-10/8  
0.5-1.0/1.5-2.5/4.0-6.0/10 mm<sup>2</sup>



**A5 DIE**  
Closed End Connector &  
Heat Shrink Terminal  
AWG 22-16/16-14/12-10  
0.5-1.5/1.5-2.5/4.0-6.0 mm<sup>2</sup>



**B DIE**  
Non-Insulated Terminal  
AWG 20-18/16-14/12-10/8  
1.5/2.5/6.0/10 mm<sup>2</sup>



**C DIE**  
Open Barrel Terminal  
AWG 20-18/16-14/12-10  
0.5-1.0/1.5-2.5/4.0-6.0 mm<sup>2</sup>



**D DIE**  
Cord End Terminal  
AWG 22/20/18/16/14/12  
0.5/0.75/1.0/1.5/2.5/4.0 mm<sup>2</sup>



**IQ3 DIE**  
For Tyco Solar Connector  
AWG 15-10  
1.5/2.5/4.0/6.0 mm<sup>2</sup>



**IQ2 DIE**  
For MC4 Solar Connector  
AWG 14/12/10  
2.5/4.0/6.0 mm<sup>2</sup>



**IQ1 DIE**  
For MC3 Solar Connector  
AWG 14/12/10  
2.5/4.0/6.0 mm<sup>2</sup>



**F DIE**  
Cord End Terminal  
AWG 10/8/6  
6.0/10/16 mm<sup>2</sup>



**E DIE**  
RG type  
Coaxial Cable Connector  
0.255/0.213/0.100/0.068/0.324"  
6.48/5.41/2.54/1.72/8.23 mm  
RG 58,59,62,6



**KC-8711DQ ราคา 7,700 บาท**

**ชุดกระเป๋าคีมย้ำหางปลา  
พร้อมหัว DIES 11 ชุด**

**คุณสมบัติ (Main Features)**

- ✓ คีมย้ำแบบเปลี่ยนตาย้าได้ พร้อมตาย้า 5 แบบ  
Crimping Pliers with 5 Dies
- ✓ การออกแบบตัวคีมมีขนาดกระทัดรัดและกลไกให้ใช้แรงบีบย้าน้อยลงและด้ามจับกระชับเพื่อสะดวกการใช้งาน  
The Pliers are compact in design and the mechanism requires less stress, and the handle is compact for ease of use.



**A DIE**  
Insulated Terminal  
AWG 22-18/16-14/12-10  
0.5-1.0/1.5-2.5/4.0-6.0 mm<sup>2</sup>

**KC-8705DQ ราคา 3,900 บาท**  
ชุดกระเป๋าคีมย้ำหางปลา  
พร้อมหัว DIES 5 ชุด



**B DIE**  
Non-Insulated Terminal  
AWG 20-18/16-14/12-10/8  
1.5/2.5/6.0/10 mm<sup>2</sup>



**C DIE**  
Open Barrel Terminal  
AWG 20-18/16-14/12-10  
0.5-1.0/1.5-2.5/4.0-6.0 mm<sup>2</sup>



**D DIE**  
Cord End Terminal  
AWG 22/20/18/16/14/12  
0.5/0.75/1.0/1.5/2.5/4.0 mm<sup>2</sup>



**F DIE**  
Cord End Terminal  
AWG 10/8/6  
6.0/10/16 mm<sup>2</sup>



**A DIE**  
Insulated Terminal  
AWG 22-18/16-14/12-10  
0.5-1.0/1.5-2.5/4.0-6.0 mm<sup>2</sup>



**A2 DIE**  
Fully Insulated Quick  
Disconnect  
AWG 22-18/16-14/12-10  
0.5-1.0/1.5-2.5/4.0-6.0 mm<sup>2</sup>



**B DIE**  
Non-Insulated Terminal  
AWG 20-18/16-14/12-10/8  
1.5/2.5/6.0/10 mm<sup>2</sup>



**KC-1006DQ ราคา 5,000 บาท**  
ชุดกระเป๋าคีมย้ำหางปลา  
พร้อมหัว DIES 6 ชุดและช่องใส่หางปลา



**A1 DIE**  
Heat Shrink Butt Connector  
AWG 22-18/16-14/12-10/8  
0.5-1.0/1.5-2.5/4.0-6.0/10 mm<sup>2</sup>



**D DIE**  
Cord End Terminal  
AWG 22/20/18/16/14/12  
0.5/0.75/1.0/1.5/2.5/4.0 mm<sup>2</sup>



**A5 DIE**  
Closed End Connector &  
Heat Shrink Terminal  
AWG 22-16/16-14/12-10  
0.5-1.5/1.5-2.5/4.0-6.0 mm<sup>2</sup>

\* ราคาสินค้าไม่รวมภาษีมูลค่าเพิ่มและราคาอาจเปลี่ยนแปลงได้โดยไม่ต้องแจ้งให้ทราบล่วงหน้า \*



**KC-6IA**  
For Insulated Terminal  
AWG 22-18/16-14/12-10  
0.5-1/1.5-2.5/4-6 mm<sup>2</sup>



**KC-6IB**  
For Non-Insulated Terminal  
AWG 20-18/16-14/12-10/8  
0.5-1.5/1.5-2.5/4-6/10 mm<sup>2</sup>



**KC-6IC**  
For Open Barrel Terminal  
AWG 20-18/16-14/12-10  
0.5-1/1.5-2.5/4-6 mm<sup>2</sup>

Ratchet Hand Crimping Pliers KC-61 Series

Model	For Terminal	Application Range		Weight Kg.	Length mm.	ราคา/หน่วย (บาท)
		mm <sup>2</sup>	AWG			
KC-6IA	Insulated Terminal	0.5-1/1.5-2.5/4-6	22-18/16-14/12-10	0.5	220	1,460.-
KC-6IB	Non-Insulated Terminal	0.5-1.5/1.5-2.5/4-6/10	20-18/16-14/12-10/8	0.5	220	1,430.-
KC-6IC	Open Barrel Terminal	0.5-1/1.5-2.5/4-6	20-18/16-14/12-10	0.5	220	1,470.-

\* ราคาสินค้าไม่รวมภาษีมูลค่าเพิ่มและราคาอาจเปลี่ยนแปลงได้โดยไม่ต้องแจ้งให้ทราบล่วงหน้า \*



Insulated Terminal



**KC-8A**  
For Insulated Terminal & Connector  
AWG 20-18/16-14/12-10  
0.5-1.0/1.5-2.5/4.0-6.0 mm<sup>2</sup>



**KC-8A1**  
For Insulated Terminal & Connector  
AWG 22-18/16-14/12-10/8  
0.5-1.0/1.5-2.5/4.0-6.0/10 mm<sup>2</sup>



**KC-8A2**  
For Insulated Terminal & Connector  
AWG 20-18/16-14/12-10  
0.5-1.0/1.5-2.5/4.0-8.0 mm<sup>2</sup>



**KC-8A4**  
For Insulated Terminal & Connector  
AWG 26-20/18-16/14/12-10  
0.14-0.5/0.75-1.5/2.5/3.5-6 mm<sup>2</sup>



**KC-8A5**  
For Close End Terminal  
AWG 20-16/16-14/12-10  
0.5-1.5/1.5-2.5/4.0-6.0 mm<sup>2</sup>



**KC-8A6**  
For Close End Terminal  
AWG 12/10/8  
4/6/10 mm<sup>2</sup>

Ratchet Hand Crimping Pliers KC-8 Series

Model	For Terminal	Application Range		Weight Kg.	Length mm.	ราคา/ตัว (บาท)
		mm <sup>2</sup>	AWG			
KC-8A	For Insulated Terminal & Connector	0.5-1.0/1.5-2.5/4.0-6.0	20-18/16-14/12-10	0.6	230	1,450.-
KC-8A1		0.5-1.0/1.5-2.5/4.0-6.0/10	22-18/16-14/12-10/8	0.6	230	1,750.-
KC-8A2		0.5-1.5/1.5-2.5/4.0-8.0	20-16/16-14/12-10	0.6	230	1,450.-
KC-8A4		0.14-0.5/0.75-1.5/2.5/3.5-6	26-20/18-16/14/12-10	0.6	230	1,500.-
KC-8A5	For Close End Terminal	0.5-1.5/1.5-2.5/4.0-6.0	20-16/16-14/12-10	0.6	230	1,500.-
KC-8A6		4/6/10	12/10/8	0.6	230	1,550.-

\* ราคาสินค้าไม่รวมภาษีมูลค่าเพิ่มและราคาอาจเปลี่ยนแปลงได้โดยไม่ต้องแจ้งให้ทราบล่วงหน้า \*



Cord End



**KC-8D**  
For Wire Ferrules  
& End Sleeves  
AWG 20/18/16/14/12  
0.5/0.75/1/1.5/2.5/4 mm<sup>2</sup>



**KC-8D1**  
For Wire Ferrules  
& End Sleeves  
AWG 20/18/16/14/12/10  
0.5/0.75/1/1.5/2.5/4/6 mm<sup>2</sup>



**KC-8D2**  
For Wire Ferrules  
& End Sleeves  
AWG 18/16/14/12/8  
1-1.5/2.5/4/10 mm<sup>2</sup>



**KC-8D3**  
For Wire Ferrules  
& End Sleeves  
AWG 26/22/20/18/16/14/12/10  
0.14/0.5/1/1.5/2.5/4/6/10 mm<sup>2</sup>



**KC-8F**  
For Wire Ferrules  
& End Sleeves  
AWG 10/8/6  
6/10/16 mm<sup>2</sup>



**KC-8F1**  
For Wire Ferrules  
& End Sleeves  
AWG 8/6/3/2  
10/16/25/35 mm<sup>2</sup>



**KC-8F2**  
For Wire Ferrules  
& End Sleeves  
AWG 3 / 2 / 1/0  
25/35/50 mm<sup>2</sup>

Ratchet Hand Crimping Pliers KC-8 Series

Model	For Terminal	Application Range		Weight Kg.	Length mm.	ราคา/ตัว (บาท)
		mm <sup>2</sup>	AWG			
KC-8D	For Wire Ferrules & End Sleeves	0.5/0.75/1/1.5/2.5/4	20/18/16/14/12	0.6	230	1,320.-
KC-8D1		0.5/0.75/1/1.5/2.5/4/6	20/18/16/14/12/10	0.6	230	1,420.-
KC-8D2		1/1.5/2.5/4/10	18/16/14/12/8	0.6	230	1,500.-
KC-8D3		0.14/0.5/1/1.5/2.5/4/6/10	26/22/20/18/16/14/12/10	0.6	230	1,550.-
KC-8F		6/10/16	10/8/6	0.6	230	1,400.-
KC-8F1		10/16/25/35	8/6/3/2	0.6	230	1,700.-
KC-8F2		25/35/50	3 / 2 / 1/0	0.6	230	1,850.-

\* ราคาสินค้าไม่รวมภาษีมูลค่าเพิ่มและราคาอาจเปลี่ยนแปลงได้โดยไม่ต้องแจ้งให้ทราบล่วงหน้า \*



Cord End



**KC-8DF**  
For Wire Ferrules End Sleeves  
0.5-6 mm<sup>2</sup> AWG 20-10  
Twin End Sleeves 2x0.2-2x4 mm<sup>2</sup>



**KC-8DF1**  
For Twin End Sleeves  
2x0.5-2x6 mm<sup>2</sup>



**KC-8DF2**  
For Ferrules End Sleeves  
10-35 mm<sup>2</sup>  
Twin End Sleeves 2x4-2x16 mm<sup>2</sup>



**KC-8DF3**  
For Ferrules End Sleeves  
10-25 mm<sup>2</sup>  
Twin End Sleeves 2x4-2x10 mm<sup>2</sup>



**KC-8DF4**  
For Ferrules End Sleeves  
16-35 mm<sup>2</sup>  
Twin End Sleeves 2x6-2x16 mm<sup>2</sup>





**KC-8DF5**  
For Ferrules End Sleeves  
35-50 mm<sup>2</sup>  
Twin End Sleeves 2x16-2x25 mm<sup>2</sup>



**KC-8AD**  
End Sleeves 0.5-6 mm<sup>2</sup> AWG 20-10  
Pre-Insulated Terminal  
0.5-6 mm<sup>2</sup> AWG 20-14

Ratchet Hand Crimping Pliers KC-8 Series

Model	For Terminal				Weight Kg.	Length mm.	ราคา/ตัว (บาท)
		End Sleeves	Twin End Sleeves	Insulated Terminal			
KC-8DF	Cord-End	0.5-6 mm <sup>2</sup>	2x0.2-2x4 mm <sup>2</sup>	-	0.6	230	1,450.-
KC-8DF1		-	2x0.5-2x6 mm <sup>2</sup>	-	0.6	230	1,850.-
KC-8DF2		10-35 mm <sup>2</sup>	2x4-2x16 mm <sup>2</sup>	-	0.6	230	1,650.-
KC-8DF3		10-25 mm <sup>2</sup>	2x4-2x10 mm <sup>2</sup>	-	0.6	230	1,700.-
KC-8DF4		16-35 mm <sup>2</sup>	2x6-2x16 mm <sup>2</sup>	-	0.6	230	1,700.-
KC-8DF5		35-50 mm <sup>2</sup>	2x16-2x25 mm <sup>2</sup>	-	0.6	230	1,850.-
KC-8AD		0.5-6 mm <sup>2</sup>	-	0.5-6 mm <sup>2</sup>	0.6	230	1,700.-

\* ราคาสินค้าไม่รวมภาษีมูลค่าเพิ่มและราคาอาจเปลี่ยนแปลงได้โดยไม่ต้องแจ้งให้ทราบล่วงหน้า \*



Open Barrel Connector  
(Non-Insulated Receptacle)



**KC-8C**  
For Non-Insulated Receptacle &  
Tab Terminal  
AWG 20-18/18-14/12-10  
0.5-1/1.5-2.5/4-6 mm<sup>2</sup>



**KC-8C1**  
*For precise machining*  
For Non-Insulated Receptacle &  
Tab Terminal  
AWG 20-18/16-14/12-10  
0.5-1/1-2.5/4-6 mm<sup>2</sup>



**KC-8C3**  
For Non-Insulated Receptacle &  
Tab Terminal  
AWG 26-22/20-18/16  
0.14-0.25/0.5-1/1.5 mm<sup>2</sup>



**KC-8C4**  
For Non-Insulated Receptacle &  
Tab Terminal  
AWG 26/18/16/14  
0.14/1/1.5/2.5 mm<sup>2</sup>



**KC-8C5**  
For Non-Insulated Receptacle &  
Tab Terminal  
AWG 20/18-16/14/12-10  
0.5/1-2/2.5/4-6mm<sup>2</sup>

Ratchet Hand Crimping Pliers KC-8 Series

Model	For Terminal	Application Range		Weight Kg.	Length mm.	ราคา/ตัว (บาท)
		mm <sup>2</sup>	AWG			
KC-8C	For Non-Insulated Receptacle & Tab Terminal	0.5-1/1.5-2.5/4-6	20-18/18-14/12-10	0.6	230	1,470.-
KC-8C1		0.5-1/1-2.5/4-6	20-18/16-14/12-10	0.6	230	1,800.-
KC-8C3		0.14-0.25/0.5-1/1.5	26-22/20-18/16	0.6	230	1,700.-
KC-8C4		0.14/1/1.5/2.5	26/18/16/14	0.6	230	1,620.-
KC-8C5		0.5/1-2/2.5/4-6	20/18-16/14/12-10	0.6	230	1,620.-

\* ราคาสินค้าไม่รวมภาษีมูลค่าเพิ่มและราคาอาจเปลี่ยนแปลงได้โดยไม่ต้องแจ้งให้ทราบล่วงหน้า \*





**KC8C48**  
For Non-Insulated Receptacle &  
Tab Terminal  
AWG 20-18/18-14/12-10  
0.5-1/1-2.5/4-6 mm<sup>2</sup>



**KC-8C63**  
For Non-Insulated Receptacle &  
Tab Terminal  
AWG 20-18/18-14/12-10  
0.5-1/1-2.5/4-6 mm<sup>2</sup>



**KC-8C448**  
For Non-Insulated Receptacle  
& Tab Terminal  
AWG 26/20/18/16/14  
0.14/1/1.5/2.5 mm<sup>2</sup>

Ratchet Hand Crimping Pliers KC-8 Series

Model	For Terminal	Application Range		Weight Kg.	Length mm.	ราคา/ตัว (บาท)
		mm <sup>2</sup>	AWG			
KC-8C48	For Non-Insulated Receptacle & Tab Terminal	0.5-1/1-2.5/4-6	20-18/18-14/12-10	0.6	230	1,800.-
KC-8C63		0.5-1/1-2.5/4-6	20-18/18-14/12-10	0.6	230	1,800.-
KC-8C448		0.14/1/1.5/2.5	26/20/18/16/14	0.6	230	2,000.-



**KC-8FL02**  
For Non-Insulated 90° Flag Terminal  
AWG 20-16/14  
0.5-1.5/2.5 mm<sup>2</sup>



**KC-8FL1**  
For Tab 90° Flag Terminal  
AWG 20-18  
0.5-1 mm<sup>2</sup>



**KC-8FL2**  
For Tab 90° Flag Terminal  
AWG 16-14  
1.5-2.5 mm<sup>2</sup>



**KC-8FL03**  
For Insulated 90° Flag Terminal  
AWG 20-18/16-14  
0.5-1/1.5-2.5 mm<sup>2</sup>



**KC-8FL09**  
For Insulated 90° Flag Terminal  
AWG 10  
6 mm<sup>2</sup>

Ratchet Hand Crimping Pliers KC-8 Series

Model	For Terminal	Application Range		Weight Kg.	Length mm.	ราคา/ตัว (บาท)
		mm <sup>2</sup>	AWG			
KC-8FL02	For Non-Insulated 90° Flag Terminal	0.5-1.5/2.5	20-16/14	0.6	230	1,450.-
KC-8FL1	Tab 90° Flag Terminal	0.5-1	20-18	0.6	230	1,850.-
KC-8FL2		1.5-2.5	16-14	0.6	230	1,650.-
KC-8FL03	For Insulated 90° Flag Terminal	0.5-1/1.5-2.5	20-18/16-14	0.6	230	1,700.-
KC-8FL09		6	10	0.6	230	1,700.-

\* ราคาสินค้าไม่รวมภาษีมูลค่าเพิ่มและราคาอาจเปลี่ยนแปลงได้โดยไม่ต้องแจ้งให้ทราบล่วงหน้า \*



Coaxial Cable Connector



**KC-8RG1**  
RG Type  
Coaxial Cable Connector  
6.5/5.4/3.25/2.0/1.72/1.0 (mm.)



**KC-8RG3**  
RG Type  
Coaxial Cable Connector  
6.48/4.52/3.25/2.0/1.69/1.0 (mm.)



**KC-8RG5**  
RG Type  
Coaxial Cable Connector  
8.1/6.5/5.4/2.6/1.72 (mm.)



**KC-8RG7**  
RG Type  
Coaxial Cable Connector  
8.9/8.1/6.5 (mm.)



**KC-8RG8**  
RG Type  
Coaxial Cable Connector  
4.5/3.25/3.84/2.0/1.72/1.0(mm.)

Ratchet Hand Crimping Pliers KC-8 Series

Model							ราคา/ตัว (บาท)
KC-8RG1	6.5 mm.	5.4 mm.	3.25 mm.	2.0 mm.	1.72 mm.	1.0 mm.	1,400.-
	58, 59, 62, 8X, 140, 141, 174, 210, 223, 303, 400, FIBER OPTIC, BELDEN 8279						
KC-8RG3	6.48 mm.	4.52 mm.	3.25 mm.	2.0 mm.	1.69 mm.	1.0 mm.	1,400.-
	58, 59, 62, 8X, 140, 141, 174, 210, 223, 303, 400, FIBER OPTIC, BELDEN 8279						
KC-8RG5	8.1 mm.	6.5 mm.	5.4 mm.		2.6 mm.	1.72 mm.	1,450.-
	55, 58, 89, 62, 5, 6, 21, 140, 141, 142, 143, 210, 212, 222, 223, 303, 304, 400 BELDEN 8279, 8281, 9231, 9141						
KC-8RG7	8.9 mm.	8.1 mm.	6.5 mm.				1,450.-
	CATV F CONNECTORS, RG59, RG6						
KC-8RG8	4.5 mm.	3.25 mm.	3.84 mm.	2.0 mm.	1.72 mm.	1.0 mm.	1,450.-
	122, 174, 178, 179, 180, 187, 188, 195, 316 FIBER OPTIC, BELDEN 8218						

\* ราคาสินค้าไม่รวมภาษีมูลค่าเพิ่มและราคาอาจเปลี่ยนแปลงได้โดยไม่ต้องแจ้งให้ทราบล่วงหน้า \*



**KC-8B**  
Non-Insulated Terminal  
AWG 16-14/12-10/8  
1/2/4/6-10 mm<sup>2</sup>



**KC-8B1**  
Non-Insulated Terminal  
AWG 16-14/12-10/8  
1/2.5/4-6/10 mm<sup>2</sup>



**KC-8B2**  
Non-Insulated Terminal  
AWG 26-20/20-14/12-10/8  
0.1-0.5/0.5-2.5/4-6/10 mm<sup>2</sup>



**KC-8B3**  
Non-Insulated Terminal  
AWG 14/12-10/8/6  
2/4-6/10/16 mm<sup>2</sup>



**KC-8P6**  
Turned Contacts Plug  
AWG 16/14/12/10  
0.5/1.5/2.5/4/6 mm<sup>2</sup>

Ratchet Hand Crimping Pliers KC-8 Series

Model	For Terminal	Application Range		Weight Kg.	Length mm.	ราคา/ตัว (บาท)
		mm <sup>2</sup>	AWG			
KC-8B	Non-Insulated Terminal	1/2/4/6-10	16-14/12-10/8	0.6	230	1,380.-
KC-8B1		1/2.5/4-6/10	16-14/12-10/8	0.6	230	1,380.-
KC-8B2		0.1-0.5/0.5-2.5/4-6/10	26-20/20-14/12-10/8	0.6	230	1,480.-
KC-8B3		2/4-6/10/16	14/12-10/8/6	0.6	230	1,440.-
KC-8P6	Turned Contacts Plug	0.5/1.5/2.5/4/6	16/14/12/10	0.6	230	1,560.-
KC-8IQ1	MC3 Solar Terminal	2.5/4.0/6.0	14/12/10	0.6	230	1,400.-
KC-8IQ2	MC4 Solar Terminal	2.5/4.0/6.0	14/12/10	0.6	230	1,400.-

\* ราคาสินค้าไม่รวมภาษีมูลค่าเพิ่มและราคาอาจเปลี่ยนแปลงได้โดยไม่ต้องแจ้งให้ทราบล่วงหน้า \*



**TC-38**

Cable Cutter Fiberglass Handles for cutting Copper max 400 mm<sup>2</sup> Aluminium cable max 500 mm<sup>2</sup> Communications cable max Dia:38 mm.



**TC-100**

Cable Cutter Aluminium Alloy Handles for cutting Copper and Aluminium cable max 120 mm<sup>2</sup>



**TC-250**

Cable Cutter Aluminium Alloy Handles for cutting Copper and Aluminium cable max 240 mm<sup>2</sup>



**TC-500**

Cable Cutter Aluminium Alloy Handles for cutting Copper and Aluminium cable max 500 mm<sup>2</sup>

คีมตัดสายไฟ (Hand cable cutter)

Model	CUTTING RANGE				Communications Cable	Weight Kg.	Length mm.	ราคา/ตัว (บาท)
	Copper Cable		Aluminum Cable					
	mm <sup>2</sup>	MCM	mm <sup>2</sup>	MCM				
TC-38	400	800	500	1000	DIA 38mm.	2.8	800	5,480.-
TC-100	120	250	120	250	-	0.7	320	2,240.-
TC-250	240	400	240	400	-	1.8	600	3,080.-
TC-500	500	1000	500	1000	-	3.0	810	5,040.-

\* ราคาสินค้าไม่รวมภาษีมูลค่าเพิ่มและราคาอาจเปลี่ยนแปลงได้โดยไม่ต้องแจ้งให้ทราบล่วงหน้า \*



**คุณสมบัติ (Main Features)**

- ✓ ออกแบบสำหรับการติดตั้งตัวเชื่อมต่ออลูมิเนียมและทองแดง  
Designed for installing aluminum and copper connectors
- ✓ ปั๊มไฮดรอลิกความเร็วสองระดับ  
Two-speed hydraulic pump
- ✓ คีมมีขนาดกระทัดรัดและน้ำหนักเบา  
Pliers are compact and lightweight

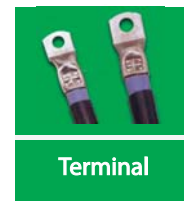

**คีมย้ำไฮดรอลิก Hydraulic Crimping Pliers**

Model	Output Tons	Application Range			Standard Dies mm <sup>2</sup>	Weight Kg.	Length mm.	ราคา/ชุด (บาท)
		JIS mm <sup>2</sup>	DIN mm <sup>2</sup>	AWG/MCM				
KDG-150A	7	14-150	16-150	6-300	With Die (4pcs) 16, 25, 35-70, 95-150 Female die(1pcs)16-35, 50-70, 95-120, 150	3.9	470	19,500.-
KDG-200A	7	22-200	25-240	4-400	With Die (5pcs) 22-38, 60, 80-100, 150, 200 Female die(1pcs)22-60, 80-100, 150, 200	4.1	470	20,000.-

**ขอควรปฏิบัติ  
การใช้งาน**

<b>Manual</b> ปฏิบัติตามคู่มือ	<b>Protection</b> ใช้ถุงมือป้องกัน	<b>Protection</b> สวมแว่นเซฟตี้	<b>Do not use for</b> ห้ามใช้ขณะมีกระแสไฟฟ้า	<b>Maintain</b> ดูแลรักษาหลังการใช้งาน

\* ราคาสินค้าไม่รวมภาษีมูลค่าเพิ่มและราคาอาจเปลี่ยนแปลงได้โดยไม่ต้องแจ้งให้ทราบล่วงหน้า \*



**คุณสมบัติ (Main Features)**

- ✓ ออกแบบสำหรับการติดตั้งตัวเชื่อมต่ออลูมิเนียมและทองแดง  
Designed for installing aluminum and copper connectors
- ✓ ปัมไฮดรอลิกความเร็วหนึ่งระดับพร้อมวาล์วนิรภัยตัดอัตโนมัติป้องกันแรงดันเกิน  
Single-speed hydraulic pump with automatic safety valve overpressure protection
- ✓ หัวคีมปรับหมุนได้ 180 องศา สะดวกต่อการใช้งาน  
Head pliers can be rotated 180 degree convenient for use
- ✓ คีมมีขนาดกระทัดรัดและน้ำหนักเบา  
Pliers are compact and lightweight



Hexagon Type  
แบบหกเหลี่ยม

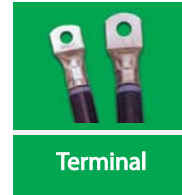

Terminal



180°  
Head Rotation



Die Hexagon Type

Pressure Release Button

**3.5**  
TONS

HT-150

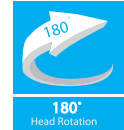

180°  
Head Rotation

Die Hexagon Type

Pressure Release Button



**6**  
TONS

THS-150



Skidproof  
ตามจับกระชับมือ

คีมย้ำไฮดรอลิก Hydraulic Crimping Pliers

Model	Output Tons	Stroke mm.	Application Range			Standard Dies mm <sup>2</sup>	Weight Kg.	Length mm.	ราคา/ชุด (บาท)
			JIS mm <sup>2</sup>	DIN mm <sup>2</sup>	AWG/MCM				
HT-150	3.5	10	3.5-120	4-150	12-300	With Die 12 set. 4, 6, 8, 10, 16, 25, 35, 50, 70, 95, 120, 150	1.3	215	25,000.-
THS-150	6	15	8-120	10-150	8-300	With Die 5 set. 10-16, 25-35, 50-70, 95-120, 150	2.2	370	28,000.-

ขอควรปฏิบัติ  
การใช้งาน



Manual  
ปฏิบัติตามคู่มือ



Protection  
ใช้ถุงมือป้องกัน



Protection  
สวมแว่นเซฟตี้



Do not use for  
ห้ามใช้ขณะมีกระแสไฟฟ้า



Maintain  
ดูแลรักษาหลังการใช้งาน

\* ราคาสินค้าไม่รวมภาษีมูลค่าเพิ่มและราคาอาจเปลี่ยนแปลงได้โดยไม่ต้องแจ้งให้ทราบล่วงหน้า \*



**คุณสมบัติ (Main Features)**

- ✓ ออกแบบสำหรับการติดตั้งตัวเชื่อมต่ออลูมิเนียมและทองแดง  
Designed for installing aluminum and copper connectors
- ✓ ปั๊มไฮดรอลิกความเร็วสองระดับพร้อมวาล์วนิรภัยตัดอัตโนมัติป้องกันแรงดันเกิน  
Two-speed hydraulic pump with automatic safety valve overpressure protection
- ✓ หัวคีมปรับหมุนได้ 180 องศา สะดวกต่อการใช้งาน  
Head pliers can be rotated 180 degree convenient for use.
- ✓ คีมมีขนาดกระทัดรัดและน้ำหนักเบา  
Pliers are compact and lightweight

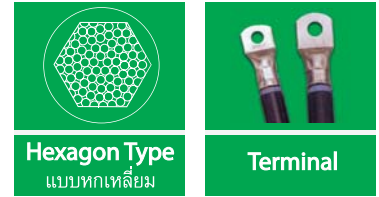

**คีมย้ำไฮดรอลิก Hydraulic Crimping Pliers**

Model	Output Tons	Application Range			Standard Dies (B18 Type) mm <sup>2</sup>	Weight Kg.	Length mm.	ราคา/ชุด (บาท)
		JIS mm <sup>2</sup>	DIN mm <sup>2</sup>	AWG/MCM				
THS-185	6	8-150	10-185	8-350	Dies : 6 Set. 10/16, 25/35, 50/70, 95/120, 150, 185	2.0	370	47,400.-
THS-240	6	8-200	10-240	8-500	Dies : 7 Set. 10/16, 25/35, 50/70, 95/120, 150, 185, 240	2.2	400	51,800.-

**ขอควรปฏิบัติ  
การใช้งาน**

Manual ปฏิบัติตามคู่มือ	Protection ใช้ถุงมือป้องกัน	Protection สวมแว่นเซฟตี้	Do not use for ห้ามใช้ขณะมีกระแสไฟฟ้า	Maintain ดูแลรักษาหลังการใช้งาน

\* ราคาสินค้าไม่รวมภาษีมูลค่าเพิ่มและราคาอาจเปลี่ยนแปลงได้โดยไม่ต้องแจ้งให้ทราบล่วงหน้า \*



**คุณสมบัติ (Main Features)**

- ✓ ออกแบบสำหรับการติดตั้งตัวเชื่อมต่ออลูมิเนียมและทองแดง  
Designed for installing aluminum and copper connectors
- ✓ ปั๊มไฮดรอลิกความเร็วสองระดับพร้อมวาล์วนิรภัยตัดอัตโนมัติป้องกันแรงดันเกิน  
Two-speed hydraulic pump with automatic safety valve overpressure protection
- ✓ หัวคีมปรับหมุนได้ 350 องศา สะดวกต่อการใช้งาน  
Head pliers can be rotated 350 degree convenient for use.
- ✓ คีมมีขนาดกระทัดรัดและน้ำหนักเบา  
Pliers are compact and lightweight

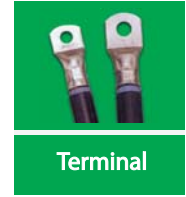

คีมย้ำไฮดรอลิก Hydraulic Crimping Pliers

Model	Output Tons	Application Range			Standard Dies mm <sup>2</sup>	Weight Kg.	Length mm.	ราคา/ชุด (บาท)
		JIS mm <sup>2</sup>	DIN mm <sup>2</sup>	AWG/MCM				
HZ-300	6	14-250	16-300	6-600	Die 11 set : CU16/AL10, CU25/AL16, CU35/AL25, CU50/AL35, CU70/AL50, CU95/AL70, CU120/AL95, CU150/AL120, CU185/AL150, CU240/AL185, CU300/AL240	3.3	460	50,000.-
HZ-400	12	14-325	16-400	6-750	Die 12 set : CU16/AL10, CU25/AL16, CU35/AL25, CU50/AL35, CU70/AL50, CU95/AL70, CU120/AL95, CU150/AL120, CU185/AL150, CU240/AL185, CU300/AL240, CU400/AL300	6.3	560	65,000.-

**ข้อควรปฏิบัติ  
การใช้งาน**



**Manual**  
ปฏิบัติตามคู่มือ



**Protection**  
ใช้ถุงมือป้องกัน



**Protection**  
สวมแว่นเซฟตี้



**Do not use for**  
ห้ามใช้ขณะมีกระแสไฟฟ้า



**Maintain**  
ดูแลรักษาหลังการใช้งาน

\* ราคาสินค้าไม่รวมภาษีมูลค่าเพิ่มและราคาอาจเปลี่ยนแปลงได้โดยไม่ต้องแจ้งให้ทราบล่วงหน้า \*





**คุณสมบัติ (Main Features)**

- ✓ ออกแบบสำหรับการติดตั้งตัวเชื่อมต่ออลูมิเนียมและทองแดง  
Designed for installing aluminum and copper connectors
- ✓ ปั๊มไฮดรอลิกความเร็วสองระดับพร้อมวาล์วนิรภัยตัดอัตโนมัติป้องกันแรงดันเกิน  
Two-speed hydraulic pump with automatic safety valve overpressure protection
- ✓ หัวคีมปรับหมุนได้ 180 องศา สะดวกต่อการใช้งาน  
Head pliers can be rotated 180 degree convenient for use.
- ✓ ด้ามไฟเบอร์กลาสมีความทนทานและน้ำหนักเบา  
Fiberglass handles are durable and lightweight

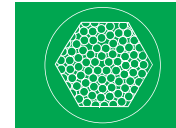

**Hexagon Type**  
แบบหกเหลี่ยม



**Terminal**



**Handle Fiber Glass**  
ด้ามจับไฟเบอร์กลาส



**คีมย้ำไฮดรอลิก Hydraulic Crimping Pliers**

Model	C Jaw Opening	Application Range			Standard Dies mm <sup>2</sup>	Weight Kg.	Length mm.	ราคา/ชุด (บาท)
		JIS mm <sup>2</sup>	DIN mm <sup>2</sup>	AWG/MCM				
CYO-410	30 mm	14-200	16-240	6-500	Die 10 set : CU16/AL10, CU25/AL16, CU35/AL25, CU50/AL35, CU70/AL50, CU95/AL70, CU120/AL95, CU150/AL120, CU185/AL150, CU240/AL185	6.4	615	62,000.-
CYO-510B	38 mm	14-325	16-400	8-750	Die 12 set : CU16/AL10, CU25/AL16, CU35/AL25, CU50/AL35, CU70/AL50, CU95/AL70, CU120/AL95, CU150/AL120, CU185/AL150, CU240/AL185, CU300/AL240, CU400/AL300	7.4	638	68,000.-

**ข้อควรปฏิบัติ  
การใช้งาน**

<b>Manual</b> ปฏิบัติตามคู่มือ	<b>Protection</b> ใช้ถุงมือป้องกัน	<b>Protection</b> สวมแว่นเซฟตี้	<b>Do not use for</b> ห้ามใช้ขณะมีกระแสไฟฟ้า	<b>Maintain</b> ดูแลรักษาหลังการใช้งาน

\* ราคาสินค้าไม่รวมภาษีมูลค่าเพิ่มและราคาอาจเปลี่ยนแปลงได้โดยไม่ต้องแจ้งให้ทราบล่วงหน้า \*



**คุณสมบัติ (Main Features)**

- ✓ ออกแบบสำหรับการติดตั้งตัวเชื่อมต่ออลูมิเนียมและทองแดง  
Designed for installing aluminum and copper connectors
- ✓ ปั๊มไฮดรอลิกความเร็วสองระดับพร้อมวาล์วนิรภัยตัดอัตโนมัติป้องกันแรงดันเกิน  
Two-speed hydraulic pump with automatic safety valve overpressure protection
- ✓ หัวคีมปรับหมุนได้ 360 องศา สะดวกต่อการใช้งาน  
Head pliers can be rotated 360 degree convenient for use.
- ✓ ด้ามไฟเบอร์กลาสมีความทนทานและน้ำหนักเบา  
Fiberglass handles are durable and lightweight

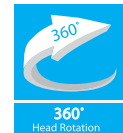
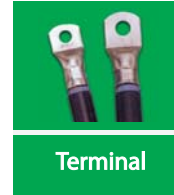

CYO-400C



**Hydraulic Crimping Tools with Hydraulic Pump**

Model	Output (Tons)	Crimping Range			Standard Dies(mm <sup>2</sup> )	Weight (Kg.)	Length (mm.)	ราคา/ชุด (บาท)
		JIS mm <sup>2</sup>	DIN mm <sup>2</sup>	AWG/MCM				
CYO-400C	12	14-325	16-400	8-750	With Die 12 set. 16, 25, 35, 50, 70, 95, 120, 150, 185, 240, 300, 400	7.4	638	48,000.-

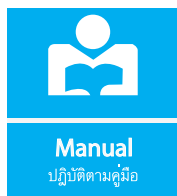

\* ราคาสินค้าไม่รวมภาษีมูลค่าเพิ่มและราคาอาจเปลี่ยนแปลงได้โดยไม่ต้องแจ้งให้ทราบล่วงหน้า \*



**คุณสมบัติ (Main Features)**

- ✓ ออกแบบสำหรับการติดตั้งตัวเชื่อมต่ออลูมิเนียมและทองแดง  
Designed for installing aluminum and copper connectors
- ✓ ปั๊มไฮดรอลิกความเร็วสองระดับพร้อมวาล์วนิรภัยตัดอัตโนมัติป้องกันแรงดันเกิน  
Two-speed hydraulic pump with automatic safety valve overpressure protection
- ✓ หัวคีมแบบไม่ต้องเปลี่ยนตาย้า และปรับหมุนได้ 360 องศา สะดวกต่อการใช้งาน  
Pliers head style not need to change the crimping dies and can be rotated 360 degree convenient for use
- ✓ ด้ามไฟเบอร์กลาสมีความทนทานและน้ำหนักเบา  
Fiberglass handles are durable and lightweight

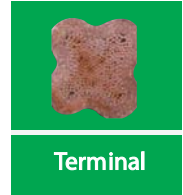

**คีมย้ำไฮดรอลิก Hydraulic Crimping Pliers**

Model	Output Tons	JAW Opening	Application Range		Weight Kg.	Length mm.	ราคา/ชุด (บาท)
			mm <sup>2</sup>	AWG/MCM			
CYO-6B	6	32 mm.	CU10-240 AL10-185	CU #8AWG - 500MCM AL #8AWG - 350MCM	5.0	600	61,000.-
CYO-8B	6	Flip open head	CU25-400 AL16-300	CU #4AWG - 750MCM AL #6AWG - 600MCM	5.2	580	71,000.-

**ขอควรปฏิบัติ  
การใช้งาน**

- Manual**  
ปฏิบัติตามคู่มือ
- Protection**  
ใช้ถุงมือป้องกัน
- Protection**  
สวมแว่นเซฟตี้
- Do not use for**  
ห้ามใช้ขณะมีกระแสไฟฟ้า
- Maintain**  
ดูแลรักษาหลังการใช้งาน

\* ราคาสินค้าไม่รวมภาษีมูลค่าเพิ่มและราคาอาจเปลี่ยนแปลงได้โดยไม่ต้องแจ้งให้ทราบล่วงหน้า \*

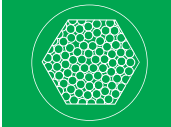

Hexagon Type  
แบบหกเหลี่ยม



Terminal

**คุณสมบัติ (Main Features)**

- ✓ ออกแบบสำหรับการติดตั้งตัวเชื่อมต่ออลูมิเนียมและทองแดง  
Designed for installing aluminum and copper connectors
- ✓ ปั๊มไฮดรอลิกความเร็วสองระดับ พร้อมสายไฮดรอลิกยาว 2 เมตร  
Two-speed hydraulic pump with hydraulic hose length 2 m.



**17**  
TONS

CO-400B/CP-700AL



**Hydraulic Crimping Tools with Hydraulic Pump**

Model	Output (Tons)	Crimping Range			Standard Dies(mm <sup>2</sup> )	Weight (Kg.)	Length (mm.)	ราคา/ชุด (บาท)
		JIS mm <sup>2</sup>	DIN mm <sup>2</sup>	AWG/MCM				
CO-400B/CP-700AL	17	14 - 325	16 - 400	6 - 750	With Die 12 set. 16, 25, 35, 50, 70, 95, 120, 150, 185, 240, 300, 400	6.5	216	38,000.-

ขอควรปฏิบัติ  
การใช้งาน



Manual  
ปฏิบัติตามคู่มือ



Protection  
ใช้ถุงมือป้องกัน



Protection  
สวมแว่นเซฟตี้



Do not use for  
ห้ามใช้ขณะมีกระแสไฟฟ้า



Maintain  
ดูแลรักษาหลังการใช้งาน

\* ราคาสินค้าไม่รวมภาษีมูลค่าเพิ่มและราคาอาจเปลี่ยนแปลงได้โดยไม่ต้องแจ้งให้ทราบล่วงหน้า \*



Type C 1/2"-2"

**7,700 บาท**

คีมเจาะรู-น็อคเอาท์ Punch Driver Set Pliers

Ratchet wrench	1 " Hex
Hole Diameter	22.5 mm. - 61.5 mm. (หรือ 1/2" - 2")
Punch & Die	1/2"Ø(22.5mm.), 3/4"Ø(28.3mm.), 1"Ø(34.6mm.), 1 1/4"Ø(43.2mm.), 1 1/2"Ø(49.6mm.), 2"Ø(61.5mm.)
Draw stud with bearing	3/8" , 24UN 3/4" , 16UN
Weight	4.49 kg.
Max.Panel Thickness	Stainless Steel : 1.6mm. Mild Steel : 3.2mm.

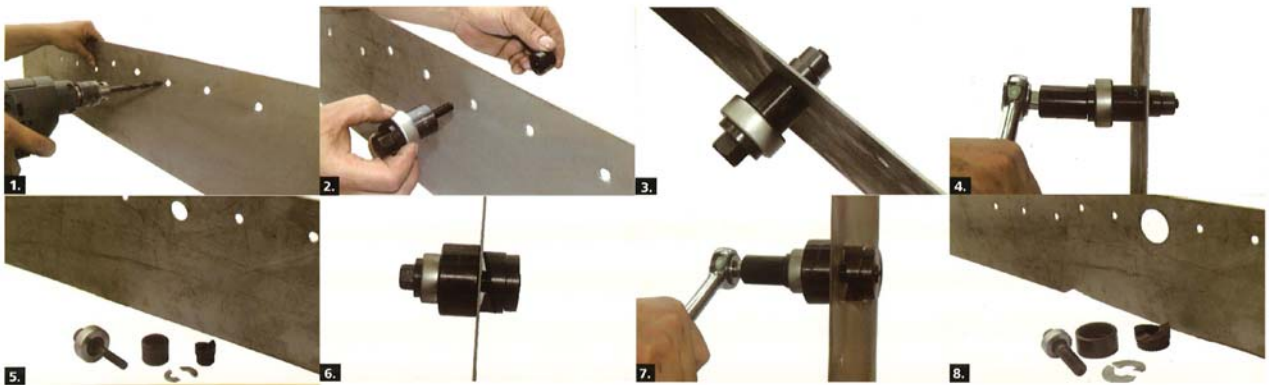

คีมเจาะรู-น็อคเอาท์ไฮดรอลิก  
สำหรับแผ่นเหล็กและแผ่นสแตนเลส  
พร้อมลูกเจาะรูกลม ขนาด 1/2 นิ้ว - 2 นิ้ว

**6.9  
TONS**

TPA-8

Punching Force  
Double Speed Action

**29,000 บาท**

คีมเจาะรู-น็อคเอาท์ไฮดรอลิก Hydraulic Punch Driver Set Pliers

Punch Head	Output : 6.9 tons
	Ram Stroke : 22 mm. Oil Capacity : 40 cc.
Hole Diameter	22.5 mm. - 61.5 mm. (หรือ 1/2" - 2")
Punch & Die	1/2"Ø(22.5mm.), 3/4"Ø(28.3mm.), 1"Ø(34.6mm.), 1 1/4"Ø(43.2mm.), 1 1/2"Ø(49.6mm.), 2"Ø(61.5mm.)
Draw	7/16" - 3/4" , 3/4"
Weight	2.2 kg.
Max.Panel Thickness	Stainless Steel : 1.6mm. Mild Steel : 3.2mm.

\* ราคาสินค้าไม่รวมภาษีมูลค่าเพิ่มและราคาอาจเปลี่ยนแปลงได้โดยไม่ต้องแจ้งให้ทราบล่วงหน้า \*



**15  
TONS**



### SYK15-2/CP700AL

Punching Force  
Double Speed Action

**27,000 บาท**

เครื่องเจาะน็อคเอาท์ ขนาด 1/2 นิ้ว - 2 นิ้ว

Punch Head	Output : 15 tons
	Ram Stroke : 25 mm.
Hole Diameter	Oil Capacity : 40 cc.
	22.5 mm. - 61.5 mm. (หรือ 1/2" - 2")
Punch & Die	1/2"Ø(22.5mm.), 3/4"Ø(28.3mm.), 1"Ø(34.6mm.), 1 1/4"Ø(43.2mm.), 1 1/2"Ø(49.6mm.), 2"Ø(61.5mm.)
Draw Stud	7/16" - 3/4" , 3/4"
Weight	7.1 kg.
Max.Panel Thickness	Stainless Steel : 1.6mm. Mild Steel : 3.2mm.
Package	Steel Box

### SYK15-4/CP700AL

Punching Force  
Double Speed Action

**47,000 บาท**

เครื่องเจาะน็อคเอาท์ ขนาด 1/2 นิ้ว - 4 นิ้ว

Punch Head	Output : 15 tons
	Ram Stroke : 25 mm.
Hole Diameter	Oil Capacity : 40 cc.
	22.5 mm. - 115.4 mm. (หรือ 1/2" - 4")
Punch & Die	1/2"Ø(22.5mm.), 3/4"Ø(28.3mm.), 1"Ø(34.6mm.), 1 1/4"Ø(43.2mm.), 1 1/2"Ø(49.6mm.), 2"Ø(61.5mm.), 2 1/2"Ø(74 mm.) , 3"Ø(89.9mm.) , 3 1/2"Ø(102.7 mm.) , 4"Ø(115.4mm.)
Draw Stud	7/16" - 3/4" , 3/4" , 7/8" - 3/4"
Weight	17.74 kg.
Max.Panel Thickness	Stainless Steel : 1.6mm. Mild Steel : 3.2mm.
Package	Steel Box

### SYK15/CP700AL

Punching Force  
Double Speed Action

**95,000 บาท**

เครื่องเจาะน็อคเอาท์ ขนาด 1/2 นิ้ว - 2 นิ้ว , สีเหลี่ยม 46 - 92 มิล.

Punch Head	Output : 15 tons
	Ram Stroke : 25 mm.
Hole Diameter	Oil Capacity : 40 cc
	22.5 mm. - 61.5 mm. (หรือ 1/2" - 2") Square 46 mm.- 92 mm.
Punch & Die	1/2"Ø(22.5mm.), 3/4"Ø(28.3mm.), 1"Ø(34.6mm.), 1 1/4"Ø(43.2mm.), 1 1/2"Ø(49.6mm.), 2"Ø(61.5mm.) Square dies 46x46mm., 50.8x50.8mm., 68x68mm., 92x92mm.
Draw Stud	7/16" - 3/4" , 3/4" , S1 , S2 , S3
Weight	23.42 kg.
Max.Panel Thickness	Stainless Steel : 1.6mm. Mild Steel : 3.2mm.
Package	Steel Box



\* ราคาสินค้าไม่รวมภาษีมูลค่าเพิ่มและราคาอาจเปลี่ยนแปลงได้โดยไม่ต้องแจ้งให้ทราบล่วงหน้า \*

**คุณสมบัติ Main Features :**

- ✓ ออกแบบสำหรับการตัดสายอลูมิเนียมและสายทองแดง  
Designed for cutting aluminum and copper cable
- ✓ ปั๊มไฮดรอลิกความเร็วสองระดับพร้อมวาล์วนิรภัยตัดอัตโนมัติป้องกันแรงดันเกิน  
Two-speed hydraulic pump with automatic safety valve overpressure protection
- ✓ หัวคีมปรับหมุนได้ 180 องศา สะดวกต่อการใช้งาน  
Head pliers can be rotated 180 degree convenient for use.
- ✓ คีมมีขนาดกระทัดรัดและน้ำหนักเบา  
Pliers are compact and lightweight



**คีมตัดสายไฟไฮดรอลิก Hydraulic Cable Cutter Pliers**

Model	Output (Tons.)	Weight (Kg.)	Length (mm.)				ราคา/ชุด (บาท)
				Aluminium Cable (mm.)	Copper Cable (mm.)	Armored Cable (mm.)	
HZ-45	6	4.8	560	45	45	45	44,800.-
HZ-85	6	7.6	680	85	85	85	56,000.-

**ขอควรปฏิบัติ  
การใช้งาน**

  
**Manual**  
ปฏิบัติตามคู่มือ

  
**Protection**  
ใช้ถุงมือป้องกัน

  
**Protection**  
สวมแว่นเซฟตี้

  
**Do not use for**  
ห้ามใช้ขณะมีกระแสไฟฟ้า

  
**Maintain**  
ดูแลรักษาหลังการใช้งาน

\* ราคาสินค้าไม่รวมภาษีมูลค่าเพิ่มและราคาอาจเปลี่ยนแปลงได้โดยไม่ต้องแจ้งให้ทราบล่วงหน้า \*



- สำหรับตัดบัสบาร์ทองแดงและอลูมิเนียม
- ระบบปั๊มไฮดรอลิกแบบความเร็ว 2 จังหวะ พร้อมสายไฮดรอลิกยาว 2 เมตร
- ตัดได้สูงสุดกว้าง 150 mm.
- ตัดได้สูงสุดหนา 10 mm.
- ราคาพร้อมปั๊มไฮดรอลิก
- บรรจุในกล่องเหล็ก



**16**  
TONS

**CB-150D/CP-700AL**  
Bending Force  
Double Speed Action



- สำหรับตัดบัสบาร์ทองแดงและอลูมิเนียม
- ระบบปั๊มไฮดรอลิกแบบความเร็ว 2 จังหวะ พร้อมสายไฮดรอลิกยาว 2 เมตร
- ตัดได้สูงสุดกว้าง 200 mm.
- ตัดได้สูงสุดหนา 12 mm.
- ราคาพร้อมปั๊มไฮดรอลิก
- บรรจุในกล่องเหล็ก



**20**  
TONS

**CB-200A/CP-700AL**  
Bending Force  
Double Speed Action



- สำหรับตัดบัสบาร์ทองแดงและอลูมิเนียม
- ระบบปั๊มไฮดรอลิกแบบความเร็ว 2 จังหวะ พร้อมสายไฮดรอลิกยาว 2 เมตร
- ตัดได้สูงสุดกว้าง 200 mm.
- ตัดได้สูงสุดหนา 12 mm.
- ราคาพร้อมปั๊มไฮดรอลิก
- บรรจุในกล่องเหล็ก



**20**  
TONS

**CWC-200V/CP-700AL**  
Cutting Force  
Double Speed Action



**เครื่องตัด / ตัด ไฮดรอลิก Hydraulic Bending / Cutting Tools**

รุ่น (Model)	Output Tons	Copper & Aluminum Sheet		Height mm.	Weight Kg. (ไม่รวมปั๊ม)	ราคา/ชุด (บาท)
		Width	Thickness			
CB-150D/CP700AL	16	MAX 150 mm.	MAX 10 mm.	360	19.2	50,000.-
CB-200A/CP700AL	20	MAX 200 mm.	MAX 12 mm.	370	27.4	52,000.-
CWC-200V/CP700AL	20	MAX 200 mm.	MAX 12 mm.	420	29.3	62,000.-

\* ราคาสินค้าไม่รวมภาษีมูลค่าเพิ่มและราคาอาจเปลี่ยนแปลงได้โดยไม่ต้องแจ้งให้ทราบล่วงหน้า \*



- สำหรับเจาะบัสบาร์ทองแดงและอลูมิเนียม
- ระบบปั๊มไฮดรอลิกแบบความเร็ว 2 จังหวะ พร้อมสายไฮดรอลิกยาว 2 เมตร
- เจาะได้สูงสุดหนา 12 mm.
- ราคาพร้อมปั๊มไฮดรอลิก
- บรรจุในกล่องเหล็ก

**35  
TONS**

**CH70/CP-700AL**

Punching Force  
Double Speed Action



### เครื่องเจาะไฮดรอลิก Hydraulic Punching Tools

รุ่น (Model)	Output Tons	Throat Depth	Copper & Aluminum Sheet Thickness	Punch dies	Height mm.	Weight Kg (ไม่รวมปั๊ม)	ราคา/ชุด (บาท)
CH-70/CP700AL	35	100 mm.	MAX 12 mm.	3/8" (Ø10.5mm), 1/2" (Ø13.8mm), 5/8" (Ø17mm), 3/4" (Ø20.5mm),	350	33.3	60,000.-

#### คุณสมบัติ (Main Features)

- ✓ ปั๊มไฮดรอลิกความเร็วสองระดับ พร้อมสายไฮดรอลิกยาว 2 เมตร  
Two-speed hydraulic pump with hydraulic hose length 2 m.



CP-700AL

### ปั๊มไฮดรอลิก Manually Hydraulic Pump

รุ่น (Model)	Max. Pressure kgf/cm <sup>2</sup>		Output per Stroke (c.c.)		Reservoir Volume	Dimension (mm.)	Weight (kg.)	Speed	ราคา/ชุด (บาท)
	1 <sup>st</sup> Stage	2 <sup>nd</sup> Stage	1 <sup>st</sup> Stage	2 <sup>nd</sup> Stage					
CP-700AL	20	700	11	1.4	900 c.c.	510x140x150	9.0	2	15,000.-

#### คุณสมบัติ (Main Features)

- ✓ ปั๊มไฮดรอลิกไฟฟ้าความเร็วสองระดับ พร้อมสายไฮดรอลิกยาว 2 เมตร  
Two-speed electric hydraulic pump with hydraulic hose length 2 m.



TEP-700B

### ปั๊มไฮดรอลิกไฟฟ้า Electric Hydraulic Pump

รุ่น (Model)	Motor	Oil Pressure	Max. Pressure	Min. Pressure	Reservoir Volume	Dimension (mm.)	Weight (kg.)	Accessory	ราคา/ชุด (บาท)
TEP-700B	AC 220V 0.75 kW 50 Hz	700kgf/cm <sup>2</sup>	0.5 liter/min	4 liter/min	2000c.c.	210x210x340	17.0	2m Hose Remote Control Switch	65,000.-

\* ราคาสินค้าไม่รวมภาษีมูลค่าเพิ่มและราคาอาจเปลี่ยนแปลงได้โดยไม่ต้องแจ้งให้ทราบล่วงหน้า \*



**คุณสมบัติ (Main Features)**

- ✓ ออกแบบสำหรับการติดตั้งตัวเชื่อมต่ออลูมิเนียมและทองแดง  
Designed for installing aluminum and copper connectors
- ✓ ปั๊มไฮดรอลิกความเร็วสองระดับพร้อมวาล์วนิรภัยตัดอัตโนมัติป้องกันแรงดันเกิน  
Two-speed hydraulic pump with automatic safety valve overpressure protection
- ✓ การใช้งานชุดไฮดรอลิกสามารถถอยกลับตำแหน่งเดิมอัตโนมัติเมื่อการย้ำเสร็จสิ้น  
The hydraulic sets can automatically returned to the original position when crimping is complete.
- ✓ หัวคีมปรับหมุนได้ 350 องศา สะดวกต่อการใช้งาน  
Head pliers can be rotated 350 degree for convenience of use.
- ✓ หลอดไฟ แอล อี ดี แจ้งเตือนเมื่ออุปกรณ์ทำงานผิดปกติ  
LED Lamp alerts when a device malfunctions.
- ✓ ระบบป้องกันของเครื่องมีเซ็นเซอร์วัดอุณหภูมิตัดการทำงานเมื่ออุณหภูมิเกิน 60 องศา  
The protection system of the machine has a temperature sensor to cut when the temperature exceeds 60 degrees

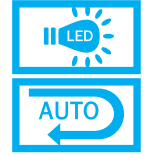
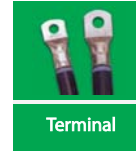

**อุปกรณ์มาตรฐาน**

- Dies 8 Sets ขนาด 10-16, 25-35, 50-70, 95, 120, 150, 185, 240 sq.mm
- แบตเตอรี่ 2 ชุด
- อุปกรณ์ชาร์จแบตเตอรี่ 1 ชุด
- คู่มือ 1 ชุด



BZ-240

**70,000 บาท**

**ข้อมูลทางเทคนิค**

แรงย้ำ (Max. Output)	50 KN
พิสัยการย้ำ (Crimping range)	10-240 sq.mm.
ระยะเคลื่อนที่หัวย้ำ (Stroke)	12 mm.
จำนวนการย้ำต่อการชาร์จ (Crimp/Charge)	170 ครั้ง ( Cu 150 sq.mm. )
เวลาในการย้ำ (Crimp Cycle)	3-6 วินาที ( ขึ้นอยู่กับขนาดสาย )
แรงดันและความจุแบตเตอรี่ (Battery Capacity)	Li-ion 18 โวลต์ 1.5 Ah
น้ำหนักรวมแบตเตอรี่ (Net Weight with Battery)	3.2 กิโลกรัม
แรงดันไฟฟ้า (Voltage)	220 Vac
ระยะเวลาในการชาร์จ (Charging Time)	ประมาณ 40 นาที
กล่องบรรจุ (Package)	กล่องพลาสติก

**ขอควรปฏิบัติ  
การใช้งาน**

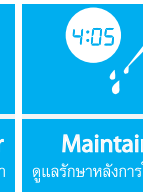
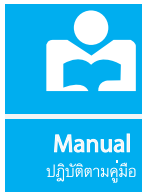

\* ราคาสินค้าไม่รวมภาษีมูลค่าเพิ่มและราคาอาจเปลี่ยนแปลงได้โดยไม่ต้องแจ้งให้ทราบล่วงหน้า \*

**คุณสมบัติ (Main Features)**

- ✔ ออกแบบสำหรับการติดตั้งตัวเชื่อมต่ออลูมิเนียมและทองแดง  
Designed for installing aluminum and copper connectors
- ✔ ปั๊มไฮดรอลิกพร้อมวาล์วนิรภัยตัดอัตโนมัติป้องกันแรงดันเกิน  
Hydraulic pump with automatic safety valve overpressure protection
- ✔ การใช้งานชุดไฮดรอลิกสามารถถอยกลับตำแหน่งเดิมอัตโนมัติเมื่อการย้ำเสร็จสิ้น  
The hydraulic sets can automatically returned to the original position when crimping is complete.
- ✔ หัวคีมปรับหมุนได้ 180 องศา สะดวกต่อการใช้งาน  
Head pliers can be rotated 180 degree for convenience of use.
- ✔ หลอดไฟ แอล อี ดี แจ้งเตือนเมื่ออุปกรณ์ทำงานผิดปกติ  
LED Lamp alerts when a device malfunctions.
- ✔ ระบบป้องกันของเครื่องมีเซนเซอร์วัดอุณหภูมิตัดการทำงานเมื่ออุณหภูมิเกิน 60 องศา  
The protection system of the machine has a temperature sensor to cut when the temperature exceeds 60 degrees

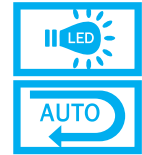
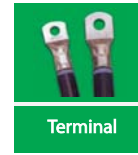

**อุปกรณ์มาตรฐาน**

- Dies 8 Sets ขนาด 10-16, 25-35, 50-70, 95, 120, 150, 185, 240 sq.mm
- แบตเตอรี่ 2 ชุด
- อุปกรณ์ชาร์จแบตเตอรี่ 1 ชุด
- คู่มือ 1 ชุด



EZ-240

**70,000 บาท**

**ข้อมูลทางเทคนิค**

แรงย้ำ (Max. Output)	50 KN
พิสัยการย้ำ (Crimping range)	10-240 sq.mm.
ระยะเคลื่อนที่หัวย้ำ (Stroke)	12 mm.
จำนวนการย้ำต่อการชาร์จ (Crimp/Charge)	170 ครั้ง ( Cu 150 sq.mm. )
เวลาในการย้ำ (Crimp Cycle)	3-6 วินาที ( ขึ้นอยู่กับขนาดสาย )
แรงดันและความจุแบตเตอรี่ (Battery Capacity)	Li-ion 18 โวลต์ 1.5 Ah
น้ำหนักรวมแบตเตอรี่ (Net Weight with Battery)	2.6 กิโลกรัม
แรงดันไฟฟ้า (Voltage)	220 Vac
ระยะเวลาในการชาร์จ (Charging Time)	ประมาณ 40 นาที
กล่องบรรจุ (Package)	กล่องพลาสติก

**ข้อควรปฏิบัติ  
การใช้งาน**

Manual ปฏิบัติตามคู่มือ	Protection ใช้ถุงมือป้องกัน	Protection สวมแว่นเซฟตี้	Do not use for ห้ามใช้ขณะมีกระแสไฟฟ้า	Maintain ดูแลรักษาหลังการใช้งาน

\* ราคาสินค้าไม่รวมภาษีมูลค่าเพิ่มและราคาอาจเปลี่ยนแปลงได้โดยไม่ต้องแจ้งให้ทราบล่วงหน้า \*



**คุณสมบัติ (Main Features)**

- ✓ ออกแบบสำหรับการติดตั้งตัวเชื่อมต่ออลูมิเนียมและทองแดง  
Designed for installing aluminum and copper connectors
- ✓ ปั๊มไฮดรอลิกความเร็วสองระดับพร้อมวาล์วนิรภัยตัดอัตโนมัติป้องกันแรงดันเกิน  
Two-speed hydraulic pump with automatic safety valve overpressure protection
- ✓ การใช้งานชุดไฮดรอลิกสามารถถอยกลับตำแหน่งเดิมอัตโนมัติเมื่อการย้ำเสร็จสิ้น  
The hydraulic sets can automatically returned to the original position when crimping is complete.
- ✓ หัวคีมปรับหมุนได้ 360 องศา สะดวกต่อการใช้งาน  
Head pliers can be rotated 360 degree for convenience of use.
- ✓ หลอดไฟ แอล อี ดี แจ้งเตือนเมื่ออุปกรณ์ทำงานผิดปกติ  
LED Lamp alerts when a device malfunctions.
- ✓ ระบบป้องกันของเครื่องมีเซ็นเซอร์วัดอุณหภูมิตัดการทำงานเมื่ออุณหภูมิเกิน 60 องศา  
The protection system of the machine has a temperature sensor to cut when the temperature exceeds 60 degrees

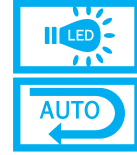
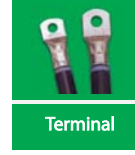

**อุปกรณ์มาตรฐาน**

- Dies 11 Sets ขนาด 16, 25, 35, 50, 70, 95, 120, 150, 185, 240, 300 sq.mm
- แบตเตอรี่ 2 ชุด
- อุปกรณ์ชาร์จแบตเตอรี่ 1 ชุด
- คู่มือ 1 ชุด



BZ-300B

**73,000 บาท**

**ข้อมูลทางเทคนิค**

แรงย้ำ (Max. Output)	60 KN
พิสัยการย้ำ (Crimping range)	16-300 sq.mm.
ระยะเคลื่อนที่หัวย้ำ (Stroke)	17 mm.
จำนวนการย้ำต่อการชาร์จ (Crimp/Charge)	170 ครั้ง ( Cu 150 sq.mm. )
เวลาในการย้ำ (Crimp Cycle)	3-6 วินาที ( ขึ้นอยู่กับขนาดสาย )
แรงดันและความจุแบตเตอรี่ (Battery Capacity)	Li-ion 18 โวลต์ 1.5 Ah
น้ำหนักรวมแบตเตอรี่ (Net Weight with Battery)	3.6 กิโลกรัม
แรงดันไฟฟ้า (Voltage)	220 Vac
ระยะเวลาในการชาร์จ (Charging Time)	ประมาณ 40 นาที
กล่องบรรจุ (Package)	กล่องพลาสติก

**ข้อควรปฏิบัติ  
การใช้งาน**

Manual ปฏิบัติตามคู่มือ	Protection ใช้ถุงมือป้องกัน	Protection สวมแว่นเซฟตี้	Do not use for ห้ามใช้ขณะมีกระแสไฟฟ้า	Maintain ดูแลรักษาหลังการใช้งาน

\* ราคาสินค้าไม่รวมภาษีมูลค่าเพิ่มและราคาอาจเปลี่ยนแปลงได้โดยไม่ต้องแจ้งให้ทราบล่วงหน้า \*

### คุณสมบัติ (Main Features)

- ✓ ออกแบบสำหรับการติดตั้งตัวเชื่อมต่ออลูมิเนียมและทองแดง  
Designed for installing aluminum and copper connectors
- ✓ ปั๊มไฮดรอลิกพร้อมวาล์วนิรภัยตัดอัตโนมัติป้องกันแรงดันเกิน  
Hydraulic pump with automatic safety valve overpressure protection
- ✓ การใช้งานชุดไฮดรอลิกสามารถถอยกลับตำแหน่งเดิมอัตโนมัติเมื่อการย้ำเสร็จสิ้น  
The hydraulic sets can automatically returned to the original position when crimping is complete.
- ✓ หัวคีมปรับหมุนได้ 360 องศา สะดวกต่อการใช้งาน  
Head pliers can be rotated 360 degree for convenience of use.
- ✓ หลอดไฟ แอล อี ดี แจ้งเตือนเมื่ออุปกรณ์ทำงานผิดปกติ  
LED Lamp alerts when a device malfunctions.
- ✓ ระบบป้องกันของเครื่องมีเซนเซอร์วัดอุณหภูมิตัดการทำงานเมื่ออุณหภูมิเกิน 60 องศา  
The protection system of the machine has a temperature sensor to cut when the temperature exceeds 60 degrees

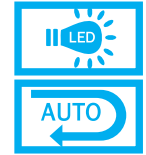
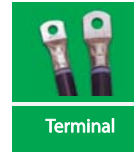

### อุปกรณ์มาตรฐาน

- Dies 11 Sets ขนาด 16, 25, 35, 50, 70, 95, 120, 150, 185, 240, 300 sq.mm
- แบตเตอรี่ 2 ชุด
- อุปกรณ์ชาร์จแบตเตอรี่ 1 ชุด
- คู่มือ 1 ชุด



EZ-300B

73,000 บาท

### ข้อมูลทางเทคนิค

แรงย้ำ (Max. Output)	60 KN
พิสัยการย้ำ (Crimping range)	16-300 sq.mm.
ระยะเคลื่อนที่หัวย้ำ (Stroke)	17 mm.
จำนวนการย้ำต่อการชาร์จ (Crimp/Charge)	170 ครั้ง ( Cu 150 sq.mm. )
เวลาในการย้ำ (Crimp Cycle)	3-6 วินาที (ขึ้นอยู่กับขนาดสาย)
แรงดันและความจุแบตเตอรี่ (Battery Capacity)	Li-ion 18 โวลต์ 1.5 Ah
น้ำหนักรวมแบตเตอรี่ (Net Weight with Battery)	2.9 กิโลกรัม
แรงดันไฟฟ้า (Voltage)	220 Vac
ระยะเวลาในการชาร์จ (Charging Time)	ประมาณ 40 นาที
กล่องบรรจุ (Package)	กล่องพลาสติก

### ข้อควรปฏิบัติ การใช้งาน

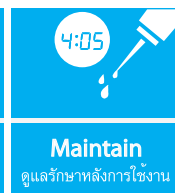

\* ราคาสินค้าไม่รวมภาษีมูลค่าเพิ่มและราคาอาจเปลี่ยนแปลงได้โดยไม่ต้องแจ้งให้ทราบล่วงหน้า \*



**คุณสมบัติ (Main Features)**

- ✓ ออกแบบสำหรับการติดตั้งตัวเชื่อมต่ออลูมิเนียมและทองแดง  
Designed for installing aluminum and copper connectors
- ✓ ปั๊มไฮดรอลิกพร้อมวาล์วนิรภัยตัดอัตโนมัติป้องกันแรงดันเกิน  
Hydraulic pump with automatic safety valve overpressure protection
- ✓ การใช้งานชุดไฮดรอลิกสามารถถอยกลับตำแหน่งเดิมอัตโนมัติเมื่อการย้ำเสร็จสิ้น  
The hydraulic sets can automatically returned to the original position when crimping is complete.
- ✓ หัวคีมปรับหมุนได้ 350 องศา สะดวกต่อการใช้งาน  
Head pliers can be rotated 350 degree for convenience of use.
- ✓ หลอดไฟ แอล อี ดี แจ้งเตือนเมื่ออุปกรณ์ทำงานผิดปกติ  
LED Lamp alerts when a device malfunctions.
- ✓ ระบบป้องกันของเครื่องมีเซนเซอร์วัดอุณหภูมิตัดการทำงานเมื่ออุณหภูมิเกิน 60 องศา  
The protection system of the machine has a temperature sensor to cut when the temperature exceeds 60 degrees

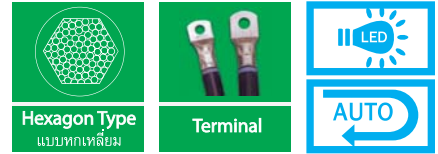

**อุปกรณ์มาตรฐาน**

- Dies 12 Sets ขนาด 16, 25, 35, 50, 70, 95, 120, 150, 185, 240, 300, 400 sq.mm
- แบตเตอรี่ 2 ชุด
- อุปกรณ์ชาร์จแบตเตอรี่ 1 ชุด
- คู่มือ 1 ชุด



EZ-400

**130,000 บาท**

**ข้อมูลทางเทคนิค**

แรงย้ำ (Max. Output)	120 KN
พิสัยการย้ำ (Crimping range)	16-400 sq.mm.
ระยะเคลื่อนที่หัวย้ำ (Stroke)	42 mm.
จำนวนการย้ำต่อการชาร์จ (Crimp/Charge)	120 ครั้ง ( Cu 150 sq.mm. )
เวลาในการย้ำ (Crimp Cycle)	6-15 วินาที ( ขึ้นอยู่กับขนาดสาย )
แรงดันและความจุแบตเตอรี่ (Battery Capacity)	Li-ion 18 โวลต์ 3.0 Ah
น้ำหนักรวมแบตเตอรี่ (Net Weight with Battery)	6.4 กิโลกรัม
แรงดันไฟฟ้า (Voltage)	220 Vac
ระยะเวลาในการชาร์จ (Charging Time)	ประมาณ 90 นาที
กล่องบรรจุ (Package)	กล่องพลาสติก

**ขอควรปฏิบัติ  
การใช้งาน**



**Manual**  
ปฏิบัติตามคู่มือ



**Protection**  
ใช้ถุงมือป้องกัน



**Protection**  
สวมแว่นเซฟตี้



**Do not use for**  
ห้ามใช้ขณะมีกระแสไฟฟ้า



**Maintain**  
ดูแลรักษาหลังการใช้งาน

\* ราคาสินค้าไม่รวมภาษีมูลค่าเพิ่มและราคาอาจเปลี่ยนแปลงได้โดยไม่ต้องแจ้งให้ทราบล่วงหน้า \*

**คุณสมบัติ (Main Features)**

- ✓ ออกแบบสำหรับการติดตั้งตัวเชื่อมต่ออลูมิเนียมและทองแดง  
Designed for installing aluminum and copper connectors
- ✓ ปั๊มไฮดรอลิกพร้อมวาล์วนิรภัยตัดอัตโนมัติป้องกันแรงดันเกิน  
Hydraulic pump with automatic safety valve overpressure protection
- ✓ การใช้งานชุดไฮดรอลิกสามารถถอยกลับตำแหน่งเดิมอัตโนมัติเมื่อการย้ำเสร็จสิ้น  
The hydraulic sets can automatically returned to the original position when crimping is complete.
- ✓ หัวคีมปรับหมุนได้ 360 องศา สะดวกต่อการใช้งาน  
Head pliers can be rotated 360 degree for convenience of use.
- ✓ หลอดไฟ แอล อี ดี แจ้งเตือนเมื่ออุปกรณ์ทำงานผิดปกติ  
LED Lamp alerts when a device malfunctions.
- ✓ ระบบป้องกันของเครื่องมีเซ็นเซอร์วัดอุณหภูมิตัดการทำงานเมื่ออุณหภูมิเกิน 60 องศา  
The protection system of the machine has a temperature sensor to cut when the temperature exceeds 60 degrees

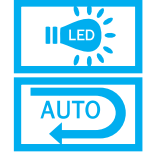

**อุปกรณ์มาตรฐาน**

- แบตเตอรี่ 2 ชุด
- อุปกรณ์ชาร์จแบตเตอรี่ 1 ชุด
- คู่มือ 1 ชุด



EZ-6B

**98,000 บาท**

**ข้อมูลทางเทคนิค**

แรงย้ำ (Max. Output)	60 KN
พิสัยการย้ำ (Crimping range)	10-240 sq.mm.
ระยะเคลื่อนที่หัวย้ำ (Stroke)	35 mm.
จำนวนการย้ำต่อการชาร์จ (Crimp/Charge)	250 ครั้ง ( Cu 150 sq.mm. )
เวลาในการย้ำ (Crimp Cycle)	3-6 วินาที ( ขึ้นอยู่กับขนาดสาย )
แรงดันและความจุแบตเตอรี่ (Battery Capacity)	Li-ion 18 โวลต์ 3.0 Ah
น้ำหนักรวมแบตเตอรี่ (Net Weight with Battery)	5.7 กิโลกรัม
แรงดันไฟฟ้า (Voltage)	220 Vac
ระยะเวลาในการชาร์จ (Charging Time)	ประมาณ 90 นาที
กล่องบรรจุ (Package)	กล่องพลาสติก

**ข้อควรปฏิบัติ  
การใช้งาน**

Manual ปฏิบัติตามคู่มือ	Protection ใช้ถุงมือป้องกัน	Protection สวมแว่นเซฟตี้	Do not use for ห้ามใช้ขณะมีกระแสไฟฟ้า	Maintain ดูแลรักษาหลังการใช้งาน

\* ราคาสินค้าไม่รวมภาษีมูลค่าเพิ่มและราคาอาจเปลี่ยนแปลงได้โดยไม่ต้องแจ้งให้ทราบล่วงหน้า \*



**Nylon Fish Tape KN-Series**

High quality nylon material  
Both ends with firm pulling units

**Features:**

- ✓ ออกแบบสำหรับการติดตั้งสายสื่อสารและสายไฟฟ้าผ่านท่อร้อยสายไฟประเภทต่างๆ  
ท่อเหล็ก, ท่อพีวีซี, ท่ออ่อน ในผนังหรือเพดานและใต้พื้น
- Designed for the installation of communication cables and electrical cables through various types of electrical conduit, steel pipe, PVC pipe, flexible pipe in wall or ceiling and under floor.



KN0315P



KN0330P

**Nylon Fish Tape Ø 3mm Both ends with firm pulling units**

Model	Diameter of Wire	Length (M.)	Safety Load	Color	Packing Pcs/Ctn	ราคา/หน่วย (บาท)
KN0315P	Ø 3mm.	15	220 Kgs	NATURAL	50	420.-
KN0330P	Ø 3mm.	30			40	760.-



KN0415P



KN0430P

**Nylon Fish Tape Ø 4mm Both ends with firm pulling units**

Model	Diameter of Wire	Length (M.)	Safety Load	Color	Packing Pcs/Ctn	ราคา/หน่วย (บาท)
KN0415P	Ø 4mm.	15	300 Kgs	BLUE	40	520.-
KN0430P	Ø 4mm.	30			40	950.-

\* ราคาสินค้าไม่รวมภาษีมูลค่าเพิ่มและราคาอาจเปลี่ยนแปลงได้โดยไม่ต้องแจ้งให้ทราบล่วงหน้า \*



**Features :**

- ✓ เหมาะสำหรับสายเคเบิลที่มีเส้นผ่าศูนย์กลางมากกว่า 25 มม. และฉนวนหนาถึง 5 มม.  
Suitable for cables with a diameter greater than 25 mm. And the thick insulation up to 5 mm.
- ✓ สามารถปอกฉนวนทุกชั้นที่หุ้มสายเคเบิลประเภทต่างๆ สายเคเบิลสื่อสาร สายเคเบิล LV (ฉนวนPVC), สายเคเบิล MV (ฉนวนPVC), ได้ตามแนวยาว และแนววงกลม  
Can stripping all layers of insulation covering different types of cables e.g. Communication cable, LV cable (PVC insulation), MV cable (PVC insulation), can be longitudinal and circle



PG-5



Put the tool vertically



Cutting vertically



Rotate the tool and cutting around

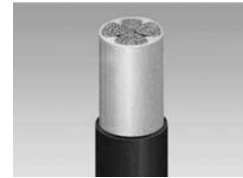

Cutting finished

**Cable Stripper Tool**

Model	Stripping Range (mm.)	Thickness (mm.)	Weight (kg.)	Length (mm.)	ราคา/หน่วย (บาท)
PG-5	Min.Dia. 25	Max. 5	0.2	155	3,900.-



LY27-7

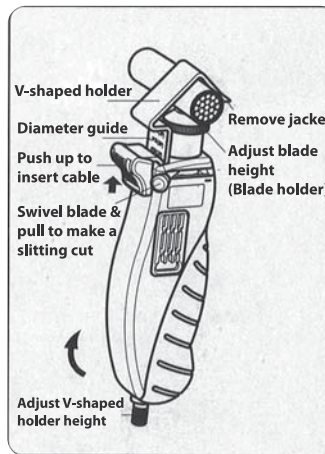

LY27-8

**Cable Stripper Tool**

Model	Material			Application	Length (mm.)	Weight (kg.)	ราคา/หน่วย (บาท)
	Body	Blade	Blade holder				
LY27-7	ABS	SK5	Plastic	Strip cable from $\varnothing$ 4.5-25mm.	150	0.12	750.-
LY27-8	Fiber glass			Strip cable from $\varnothing$ 25-36mm.	170	0.13	790.-

\* ราคาสินค้าไม่รวมภาษีมูลค่าเพิ่มและราคาอาจเปลี่ยนแปลงได้โดยไม่ต้องแจ้งให้ทราบล่วงหน้า \*



**Features:**

- ✓ คีมย้ำ K58-BGD3 และ K58-OD3 ออกแบบเพื่อเชื่อมต่อ H-TAP คอนเนคเตอร์ มี die สองร่อง "BG" หรือ "O" และ "D3" หรือ dies W-type เพิ่มเติม ร่อง die "D3" ยังทำหน้าที่สำหรับการติดตั้ง dies W-type สำหรับการเชื่อมต่อเพิ่มเติมได้อย่างง่ายดายด้วยปุ่มล็อกแบบสปริง

The K58-BGD3 & K58-OD3 crimping pliers designed for H-TAP connector there are two grooves: "BG" or "O" and "D3" or additional W-type dies the grooves "D3" also serves for the installation of W-type dies for easily connector additional with spring locking buttons.



K58-BGD3



K58-OD3

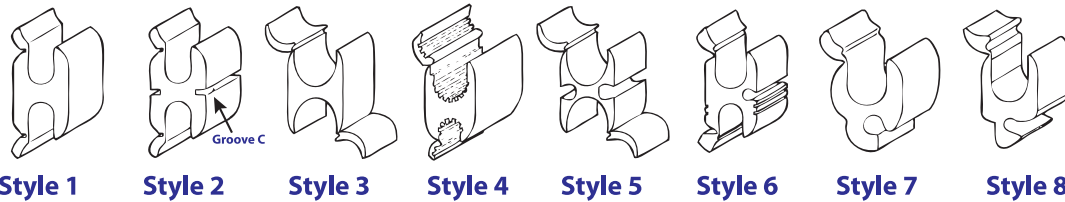

คีมย้ำ H-TAP Connector

รุ่น (Model)	Output Tons	Die Number			Weight Kg.	Length mm.	ราคา/หน่วย (บาท)
		O	BG	D3			
K58-OD3	4.5	2AWG-6AWG	-	2AWG-4/0AWG	3.43	650	21,000.-
K58-BGD3		-	6AWG-8AWG	2AWG-4/0AWG			21,000.-



HS-519  
Tensioning & cut-off cable tie tools  
For Cable Tie Nylon

ปืนดึงเคเบิลไทร์ (Tensioning & cut-off cable tie tools)

รุ่น (Model)	For Cable Tie Width	For Cable Tie Thickness	For Cable Tie Material	Made by Material	Weight (g)	Length (mm)	ราคา/หน่วย (บาท)
HS-519	max. 9.0 mm.	2.3 mm.	Nylon	Steel	250	190	700.-

\* ราคาสินค้าไม่รวมภาษีมูลค่าเพิ่มและราคาอาจเปลี่ยนแปลงได้โดยไม่ต้องแจ้งให้ทราบล่วงหน้า \*